

<b>Question Paper Name :</b>	B TECH EP 25th Feb 2021 Shift 2
<b>Subject Name :</b>	B TECH EP
<b>Creation Date :</b>	2021-02-24 19:07:50
<b>Duration :</b>	180
<b>Number of Questions :</b>	90
<b>Total Marks :</b>	300
<b>Display Marks:</b>	Yes

### B TECH EP

<b>Group Number :</b>	1
<b>Group Id :</b>	708191211
<b>Group Maximum Duration :</b>	0
<b>Group Minimum Duration :</b>	180
<b>Show Attended Group? :</b>	No
<b>Edit Attended Group? :</b>	No
<b>Break time :</b>	0
<b>Group Marks :</b>	300
<b>Is this Group for Examiner? :</b>	No

### Physics Section A

<b>Section Id :</b>	708191844
<b>Section Number :</b>	1
<b>Section type :</b>	Online

<b>Mandatory or Optional :</b>	Mandatory
<b>Number of Questions :</b>	20
<b>Number of Questions to be attempted :</b>	20
<b>Section Marks :</b>	80
<b>Mark As Answered Required? :</b>	Yes
<b>Sub-Section Number :</b>	1
<b>Sub-Section Id :</b>	7081911124
<b>Question Shuffling Allowed :</b>	Yes

**Question Number : 1 Question Id : 70819119564 Question Type : MCQ Option Shuffling : Yes Is**

**Question Mandatory : No**

**Correct Marks : 4 Wrong Marks : 1**

If  $e$  is the electronic charge,  $c$  is the speed of light in free space and  $h$  is Planck's constant, the

quantity  $\frac{1}{4\pi\epsilon_0} \frac{|e|^2}{\hbar c}$  has dimensions of :

**Options :**

70819163841.  $[M L T^0]$

70819163842.  $[M L T^{-1}]$

70819163843.  $[M^0 L^0 T^0]$

70819163844.  $[L C^{-1}]$

**Question Number : 1 Question Id : 70819119564 Question Type : MCQ Option Shuffling : Yes Is**

**Question Mandatory : No**

**Correct Marks : 4 Wrong Marks : 1**

ਜੇਕਰ  $e$  ਬਿਜਲਈ ਚਾਰਜ ਹੈ ਅਤੇ  $c$  ਰੋਸ਼ਨੀ ਦੀ ਗਤੀ ਮੁਕਤ ਸਥਾਨ ਵਿੱਚ ਹੈ ਅਤੇ  $h$  ਪਲੈਂਕ ਦਾ ਅਚੱਲ ਹੈ। ਰਾਸ਼ੀ  $\frac{1}{4\pi\epsilon_0} \frac{|e|^2}{\hbar c}$

ਕੋਲ ਵਿੱਚ ਹਨ :

Options :

70819163841.  $[M L T^0]$

70819163842.  $[M L T^{-1}]$

70819163843.  $[M^0 L^0 T^0]$

70819163844.  $[L C^{-1}]$

Question Number : 2 Question Id : 70819119565 Question Type : MCQ Option Shuffling : Yes Is Question Mandatory : No

Correct Marks : 4 Wrong Marks : 1

A stone is dropped from the top of a building. When it crosses a point 5 m below the top, another stone starts to fall from a point 25 m below the top. Both stones reach the bottom of building simultaneously. The height of the building is :

Options :

70819163845. 45 m

70819163846. 25 m

70819163847. 35 m

70819163848. 50 m

Question Number : 2 Question Id : 70819119565 Question Type : MCQ Option Shuffling : Yes Is Question Mandatory : No

Correct Marks : 4 Wrong Marks : 1

ਇੱਕ ਪੱਥਰ ਨੂੰ ਇੱਕ ਇਮਾਰਤ ਦੇ ਸਿਖਰ ਤੋਂ ਸੁੱਟਿਆ ਜਾਂਦਾ ਹੈ। ਸਿਖਰ ਦੇ 5 m ਥੱਲੇ ਬਿੰਦੂ ਨੂੰ ਜਦੋਂ ਇਹ ਪਾਰ ਕਰਦਾ ਹੈ, ਦੂਜਾ ਪੱਥਰ ਸਿਖਰ ਦੇ 25 m ਥੱਲੇ ਤੋਂ ਗਿਰਨਾ ਸ਼ੁਰੂ ਕਰਦਾ ਹੈ। ਦੋਨੋਂ ਪੱਥਰ ਇੱਕੋ ਸਮੇਂ ਤੇ ਇੱਕਲੇ ਇਮਾਰਤ ਦੇ ਥੱਲਾ ਤੱਲ ਤੇ ਪਹੁੰਚਦੇ ਹਨ। ਇਮਾਰਤ ਦੀ ਉੱਚਾਈ ਹੈ \_\_\_\_\_

Options :

70819163845. 45 m

70819163846. 25 m

70819163847. 35 m

70819163848. 50 m

Question Number : 3 Question Id : 70819119566 Question Type : MCQ Option Shuffling : Yes Is Question Mandatory : No

Correct Marks : 4 Wrong Marks : 1

A sphere of radius 'a' and mass 'm' rolls along a horizontal plane with constant speed  $v_0$ . It encounters an inclined plane at angle  $\theta$  and climbs upward. Assuming that it rolls without slipping, how far up the sphere will travel ?

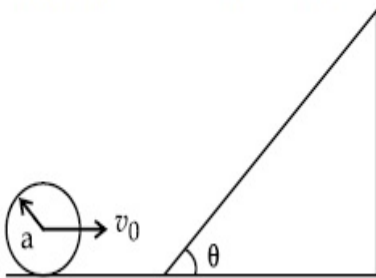

Options :

70819163849.  $\frac{v_0^2}{2g \sin\theta}$

70819163850.  $\frac{v_0^2}{5g \sin\theta}$

70819163851.  $\frac{10v_0^2}{7g \sin\theta}$

70819163852.  $\frac{2}{5} \frac{v_0^2}{g \sin\theta}$

Question Number : 3 Question Id : 70819119566 Question Type : MCQ Option Shuffling : Yes Is

Question Mandatory : No

Correct Marks : 4 Wrong Marks : 1

ਇੱਕ ਗੋਲਾ ਜਿਸਦਾ ਅਰਧ ਵਿਆਸ 'a' ਅਤੇ ਭਾਰ 'm' ਹੈ ਸਮਾਨ ਗਤੀ  $v_0$  ਨਾਲ ਖਿਤਿਜ ਤਲ ਦੇ ਨਾਲ ਰੁੜਦਾ ਹੈ। ਇਸਨੂੰ ਕੋਣ  $\theta$  ਵਾਲਾ ਢਾਲੂਤਲ ਮਿਲਦਾ ਹੈ ਅਤੇ ਇਹ ਉੱਪਰ ਦੀ ਤਰਫ ਰੁੜਦਾ ਹੈ। ਮੰਨ ਲਉ ਇਹ ਬਿਨਾਂ ਫਿਸਲੇ ਰੁੜਦਾ ਹੈ, ਇੱਕ ਗੋਲਾ ਕਿੰਨੀ ਦੂਰੀ ਤਹਿ ਕਰੇਗਾ ?

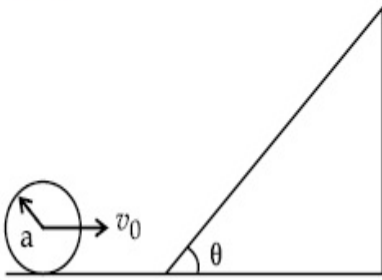

Options :

70819163849.  $\frac{v_0^2}{2g \sin\theta}$

70819163850.  $\frac{v_0^2}{5g \sin\theta}$

70819163851.  $\frac{10v_0^2}{7g \sin\theta}$

70819163852.  $\frac{2}{5} \frac{v_0^2}{g \sin\theta}$

Question Number : 4 Question Id : 70819119567 Question Type : MCQ Option Shuffling : Yes Is

Question Mandatory : No

Correct Marks : 4 Wrong Marks : 1

The point A moves with a uniform speed along the circumference of a circle of radius  $0.36\text{ m}$  and covers  $30^\circ$  in  $0.1\text{ s}$ . The perpendicular projection 'P' from 'A' on the diameter MN represents the simple harmonic motion of 'P'. The restoration force per unit mass when P touches M will be :

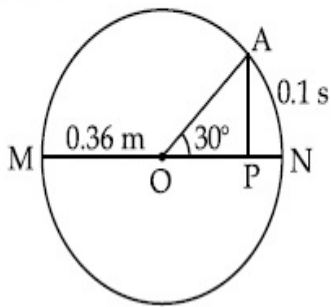

**Options :**

70819163853.  $100\text{ N}$

70819163854.  $9.87\text{ N}$

70819163855.  $50\text{ N}$

70819163856.  $0.49\text{ N}$

**Question Number : 4 Question Id : 70819119567 Question Type : MCQ Option Shuffling : Yes Is**

**Question Mandatory : No**

**Correct Marks : 4 Wrong Marks : 1**

ਬਿੰਦੂ A ਸਾਮਾਨ ਗਤੀ ਨਾਲ ਚੱਕਰ ਦੀ ਚੱਕਰਬੰਦੀ ਦੇ ਨਾਲ ਜਿਸਦਾ ਅਰਧ ਵਿਆਸ  $0.36\text{ m}$  ਹੈ ਨਾਲ ਚੱਲਦਾ ਹੈ ਅਤੇ  $30^\circ$  ਨੂੰ  $0.1\text{ s}$  ਵਿੱਚ ਪੂਰਾ ਕਰਦਾ ਹੈ। 'A' ਤੋਂ ਲੰਬ ਪ੍ਰਤਿਬਿੰਬ, MN ਵਿਆਸ ਉੱਤੇ, 'P' ਨੂੰ ਸਰਲ ਆਵਰਤ ਗਤੀ ਨੂੰ ਦਰਸਾਉਂਦਾ ਹੈ। ਜਦੋਂ M ਨੂੰ P ਛੂੰਹਦਾ ਹੈ ਤੇ ਮੁੜਸਥਾਪਨਾ ਬਲ ਪਰ ਇਕੁਨੀਟ ਕੀ ਹੋਵੇਗਾ।

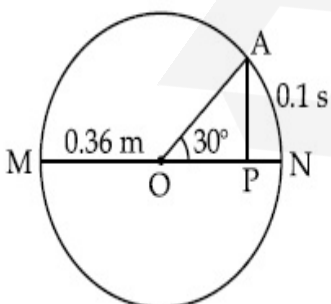

**Options :**

70819163853.  $100\text{ N}$

70819163854. 9.87 N

70819163855. 50 N

70819163856. 0.49 N

Question Number : 5 Question Id : 70819119568 Question Type : MCQ Option Shuffling : Yes Is

Question Mandatory : No

Correct Marks : 4 Wrong Marks : 1

Thermodynamic process is shown below on a P-V diagram for one mole of an ideal gas. If  $V_2 = 2V_1$  then the ratio of temperature  $T_2/T_1$  is :

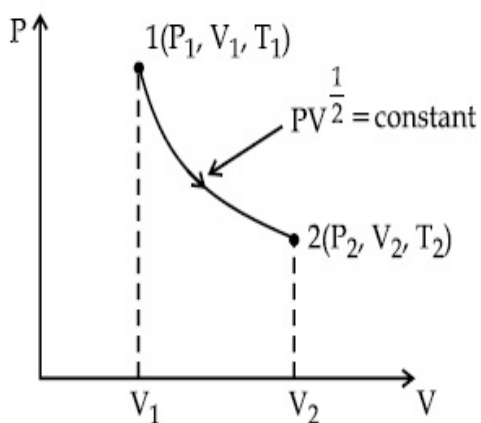

Options :

70819163857.  $\frac{1}{\sqrt{2}}$

70819163858.  $\sqrt{2}$

70819163859.  $\frac{1}{2}$

70819163860. 2

Question Number : 5 Question Id : 70819119568 Question Type : MCQ Option Shuffling : Yes Is

Question Mandatory : No

Correct Marks : 4 Wrong Marks : 1

ਇੱਕ ਮੋਲ ਆਦਰਸ਼ ਗੈਸ ਲਈ P-V ਚਿੱਤਰ ਤੇ ਤਾਪ ਗਤੀਕੀ ਪ੍ਰਕ੍ਰਮ ਦਿਖਾਈਆ ਗਿਆ ਹੈ । ਜੇਕਰ  $V_2 = 2V_1$  ਹੋਵੇ, ਉਦੋਂ  $T_2/T_1$  ਦਾ ਅਨੁਪਾਤ ਹੈ

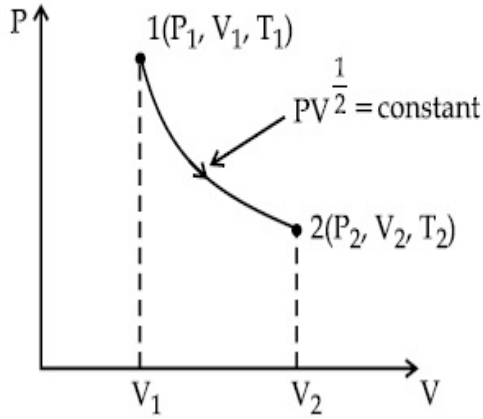

Options :

70819163857.  $\frac{1}{\sqrt{2}}$

70819163858.  $\sqrt{2}$

70819163859.  $\frac{1}{2}$

70819163860. 2

Question Number : 6 Question Id : 70819119569 Question Type : MCQ Option Shuffling : Yes Is

Question Mandatory : No

Correct Marks : 4 Wrong Marks : 1

Given below are two statements :

Statement I : In a diatomic molecule, the rotational energy at a given temperature obeys Maxwell's distribution.

Statement II : In a diatomic molecule, the rotational energy at a given temperature equals the translational kinetic energy for each molecule.

In the light of the above statements, choose the correct answer from the options given below :

**Options :**

70819163861. Both Statement I and Statement II are true.

70819163862. Both Statement I and Statement II are false.

70819163863. Statement I is true but Statement II is false.

70819163864. Statement I is false but Statement II is true.

**Question Number : 6 Question Id : 70819119569 Question Type : MCQ Option Shuffling : Yes Is**

**Question Mandatory : No**

**Correct Marks : 4 Wrong Marks : 1**

ਹੇਠਾਂ ਦੇ ਕਥਨ ਦਿੱਤੇ ਹਨ :

**ਕਥਨ I :** ਇੱਕ ਦੇ ਪਰਮਾਣੂ ਅਣੂ ਵਿੱਚ, ਦਿਤੇ ਤਾਪਮਾਨ ਉੱਤੇ ਘੁੰਮਣ ਉੱਰਜਾ ਮੈਂਕਸਵੇਂਲ ਵੰਡ ਨੂੰ ਅਨੁਸਰਣ ਕਰਦੀ ਹੈ।

**ਕਥਨ II :** ਇੱਕ ਦੇ ਪਰਮਾਣੂ ਅਣੂ ਵਿੱਚ, ਦਿਤੇ ਤਾਪਮਾਨ ਉੱਤੇ ਘੁੰਮਣ ਉੱਰਜਾ ਹਰੇਕ ਅਣੂ ਦੀ (ਟਰਾਂਸਲੇਸ਼ਨਲ) ਖਿਤਿਜ ਉੱਰਜਾ ਦੇ ਬਰਾਬਰ ਹੁੰਦੀ ਹੈ।

ਉਪਰੋਕਤ ਸੰਦਰਭ ਵਿੱਚ ਹੇਠਾ ਲਿਖਿਆ ਵਿੱਚੋਂ ਸਹੀ ਉੱਤਰ ਚੁਣੋ

**Options :**

70819163861. ਦੋਨੋਂ **ਕਥਨ I** ਅਤੇ **II** ਸਹੀ ਹਨ।

70819163862. ਦੋਨੋਂ **ਕਥਨ I** ਅਤੇ **II** ਗਲਤ ਹਨ।

70819163863. **ਕਥਨ I** ਸਹੀ ਹੈ ਅਤੇ **ਕਥਨ II** ਗਲਤ ਹੈ।

70819163864. **ਕਥਨ I** ਗਲਤ ਹੈ ਅਤੇ **ਕਥਨ II** ਸਹੀ ਹੈ।

**Question Number : 7 Question Id : 70819119570 Question Type : MCQ Option Shuffling : Yes Is**

**Question Mandatory : No**

**Correct Marks : 4 Wrong Marks : 1**

Two identical springs of spring constant '2k' are attached to a block of mass m to fixed support (see figure). When the mass is displaced from equilibrium position on either side, it executes simple harmonic motion. The time period of oscillations of this system is :

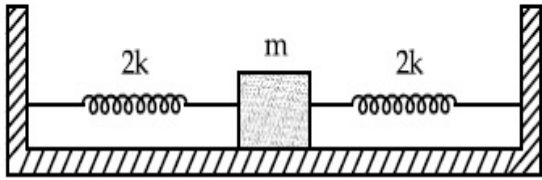

Options :

70819163865.  $2\pi \sqrt{\frac{m}{2k}}$

70819163866.  $2\pi \sqrt{\frac{m}{k}}$

70819163867.  $\pi \sqrt{\frac{m}{k}}$

70819163868.  $\pi \sqrt{\frac{m}{2k}}$

Question Number : 7 Question Id : 70819119570 Question Type : MCQ Option Shuffling : Yes Is

Question Mandatory : No

Correct Marks : 4 Wrong Marks : 1

'2k' ਕਮਾਣੀ ਨਿਯਤਾਂਕ ਵਾਲੀਆ, ਇੱਕ ਸਮਾਨ ਕਮਾਣੀਆ ਨੂੰ m ਭਾਰ ਵਾਲੇ ਗਟਕੇ ਨਾਲ ਅਤੇ ਪੱਕੇ ਸਹਾਰੇ ਨਾਲ ਜੋੜੀਆ ਹੈ (ਚਿੱਤਰ ਨੂੰ ਵੇਖੋ) ਜਦੋ ਭਾਰ ਨੂੰ ਸੰਤੁਲਿਤ ਅਵਸਥਾ ਤੋ ਕਿਸੇਵੀ ਦਿਸ਼ਾ ਵਿੱਚ ਹਲਾਇਆ ਜਾਂਦਾ ਹੈ, ਇਹ ਸਰਲ ਆਵਰਤ ਗਤੀ ਦਰਸਾਉਂਦਾ ਹੈ। ਇਸ ਪ੍ਰਣਾਲੀ (ਤੰਤਰ) ਦਾ ਡੋਲਨ ਆਵਰਤਨਕਾਲ ਹੈ -

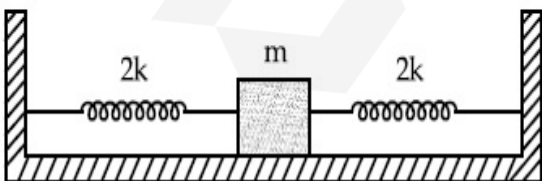

Options :

70819163865.  $2\pi \sqrt{\frac{m}{2k}}$

70819163866.  $2\pi \sqrt{\frac{m}{k}}$

70819163867.  $\pi \sqrt{\frac{m}{k}}$

70819163868.  $\pi \sqrt{\frac{m}{2k}}$

**Question Number : 8 Question Id : 70819119571 Question Type : MCQ Option Shuffling : Yes Is Question Mandatory : No**

**Correct Marks : 4 Wrong Marks : 1**

$Y = A \sin(\omega t + \phi_0)$  is the time-displacement equation of a SHM. At  $t=0$  the displacement of the particle is  $Y = \frac{A}{2}$  and it is moving along negative  $x$ -direction. Then the initial phase angle  $\phi_0$  will be :

**Options :**

70819163869.  $\frac{\pi}{3}$

70819163870.  $\frac{5\pi}{6}$

70819163871.  $\frac{\pi}{6}$

70819163872.  $\frac{2\pi}{3}$

**Question Number : 8 Question Id : 70819119571 Question Type : MCQ Option Shuffling : Yes Is Question Mandatory : No**

Correct Marks : 4 Wrong Marks : 1

ਇੱਕ ਸਰਲ ਆਵਰਤ ਗਤੀ ਲਈ  $Y = A \sin(\omega t + \phi_0)$  ਸਮਾ-ਵਿਸਥਾਪਨ ਸਮੀਕਰਣ ਹੈ। ਜਦੋਂ  $t=0$  ਤੱਤ ਦੀ ਵਿਸਥਾਪਨਾ

$Y = \frac{A}{2}$  ਹੈ ਅਤੇ ਇਹ ਤੱਤ  $-ve$  (ਉਲਟੀ)  $x$ -ਦਿਸ਼ਾ ਨਾਲ ਚੱਲ ਰਿਹਾ ਹੈ। ਉਦੋਂ ਇਸ ਦਾ ਸ਼ੁਰੂਆਤੀ ਫੇਜ਼ ਕੋਣ  $\phi_0$  ਹੋਵੇਗਾ

Options :

70819163869.  $\frac{\pi}{3}$

70819163870.  $\frac{5\pi}{6}$

70819163871.  $\frac{\pi}{6}$

70819163872.  $\frac{2\pi}{3}$

Question Number : 9 Question Id : 70819119572 Question Type : MCQ Option Shuffling : Yes Is Question Mandatory : No

Correct Marks : 4 Wrong Marks : 1

A charge 'q' is placed at one corner of a cube as shown in figure. The flux of electrostatic field

$\vec{E}$  through the shaded area is :

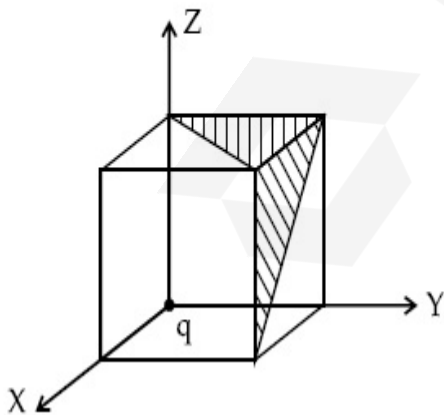

Options :

70819163873.  $\frac{q}{48\epsilon_0}$

70819163874.  $\frac{q}{4\epsilon_0}$

70819163875.  $\frac{q}{8\epsilon_0}$

70819163876.  $\frac{q}{24\epsilon_0}$

**Question Number : 9 Question Id : 70819119572 Question Type : MCQ Option Shuffling : Yes Is Question Mandatory : No**

**Correct Marks : 4 Wrong Marks : 1**

ਚਿੱਤਰ ਵਿੱਚ ਦਰਸਾਏ ਅਨੁਸਾਰ ਇਕ ਚਾਰਜ 'q' ਨੂੰ ਘਣ ਦੇ ਇੱਕ ਕੋਨੇ ਵਿੱਚ ਰੱਖਿਆ ਹੈ। ਸ਼ਬਿਰ ਬਿਜਲੀ ਖੇਤਰ  $\vec{E}$  ਦਾ ਫਲੱਕਸ ਛਾਂ ਕੀਤੇ ਖੇਤਰ ਦੁਆਰਾ ਹੈ -

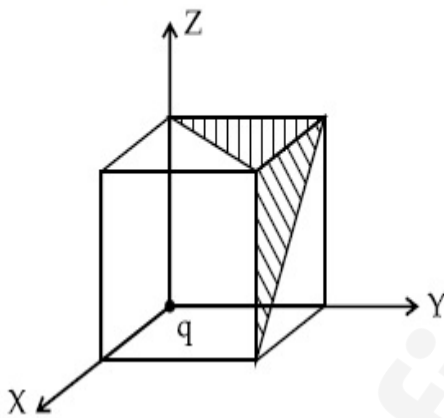

**Options :**

70819163873.  $\frac{q}{48\epsilon_0}$

70819163874.  $\frac{q}{4\epsilon_0}$

70819163875.  $\frac{q}{8\epsilon_0}$

70819163876.  $\frac{q}{24\epsilon_0}$

Question Number : 10 Question Id : 70819119573 Question Type : MCQ Option Shuffling : Yes

Is Question Mandatory : No

Correct Marks : 4 Wrong Marks : 1

An electron with kinetic energy  $K_1$  enters between parallel plates of a capacitor at an angle ' $\alpha$ ' with the plates. It leaves the plates at angle ' $\beta$ ' with kinetic energy  $K_2$ . Then the ratio of kinetic energies  $K_1 : K_2$  will be :

Options :

70819163877.  $\frac{\cos\beta}{\cos\alpha}$

70819163878.  $\frac{\cos\beta}{\sin\alpha}$

70819163879.  $\frac{\sin^2\beta}{\cos^2\alpha}$

70819163880.  $\frac{\cos^2\beta}{\cos^2\alpha}$

Question Number : 10 Question Id : 70819119573 Question Type : MCQ Option Shuffling : Yes

Is Question Mandatory : No

Correct Marks : 4 Wrong Marks : 1

ਇੱਕ ਇਲੈਕਟ੍ਰਾਨ  $K_1$  ਗਤਿਜ ਊਰਜਾ ਦੇ ਨਾਲ ਸਮਾਨਤਰ ਪਲੇਟਾਂ ਨਾਲ ' $\alpha$ ' ਕੋਣ ਬਣਾਉਂਦੇ ਹੋਏ ਸਮਾਨਤਰ ਪਲੇਟਾਂ ਵਿਚਕਾਰ ਦਾਖਲ ਹੁੰਦਾ ਹੈ। ਇਹ  $K_2$  ਗਤਿਜ ਊਰਜਾ ਨਾਲ ' $\beta$ ' ਕੋਣ ਪਲੇਟਾਂ ਨਾਲ ਬਣਾਉਂਦੇ ਹੋਏ ਇਸਨੂੰ ਛੱਡਦਾ ਹੈ (ਬਾਹਰ ਆਉਂਦਾ ਹੈ)।  $K_1 : K_2$  ਗਤਿਜ ਊਰਜਾ ਦਾ ਅਨੁਪਾਤ ਹੋਵੇਗਾ :

Options :

70819163877.  $\frac{\cos\beta}{\cos\alpha}$

70819163878.  $\frac{\cos\beta}{\sin\alpha}$

70819163879.  $\frac{\sin^2\beta}{\cos^2\alpha}$

70819163880.  $\frac{\cos^2\beta}{\cos^2\alpha}$

**Question Number : 11 Question Id : 70819119574 Question Type : MCQ Option Shuffling : Yes**

**Is Question Mandatory : No**

**Correct Marks : 4 Wrong Marks : 1**

In a ferromagnetic material, below the curie temperature, a domain is defined as :

**Options :**

70819163881. a macroscopic region with zero magnetization.

70819163882. a macroscopic region with saturation magnetization.

70819163883. a macroscopic region with randomly oriented magnetic dipoles.

70819163884. a macroscopic region with consecutive magnetic dipoles oriented in opposite direction.

**Question Number : 11 Question Id : 70819119574 Question Type : MCQ Option Shuffling : Yes**

**Is Question Mandatory : No**

**Correct Marks : 4 Wrong Marks : 1**

ਇੱਕ ਲਗਭਗ ਚੰਬਕੀ ਪਦਾਰਥ ਵਿੱਚ, ਕਿਉਰੀ ਤਾਪਮਾਨ ਦੇ ਥੱਲੇ, ਇੱਕ ਪ੍ਰਭਾਵੀ ਖੇਤਰ (Domain) ਨੂੰ ਇਸ ਤਰ੍ਹਾਂ ਪ੍ਰਭਾਸ਼ਿਤ ਕੀਤਾ ਜਾਂਦਾ ਹੈ -

**Options :**

70819163881. ਇੱਕ ਵਡਦਰਸ਼ੀ ਖੇਤਰ ਜਿਸਦੀ ਚੁੰਬਕਤਵ ਜ਼ੀਰੋ ਹੈ।

70819163882. ਇੱਕ ਵਡਦਰਸ਼ੀ ਖੇਤਰ ਜਿਸਦੀ ਚੁੰਬਕਤਵ ਸੰਤ੍ਰਿਪਤਾ ਹੈ।

70819163883. ਇੱਕ ਵਡਦਰਸ਼ੀ ਖੇਤਰ ਜਿਸਦੇ ਚੁੰਬਕੀ ਦੇ ਪੁਰਵੀ ਬੇਤੁਕੇ/ਬੇਤਰਤੀਬੇ ਦਿਸ਼ਾਮਾਨ ਹਨ।

70819163884. ਇੱਕ ਵਡਦਰਸ਼ੀ ਖੇਤਰ ਚੁੰਬਕੀ ਦੇ ਪੁਰਵੀ ਲਗਾਤਾਰ ਉਲਟੀ ਦਿਸ਼ਾ ਵਿਚ ਦਿਸ਼ਾਮਾਨ ਹਨ ।

**Question Number : 12 Question Id : 70819119575 Question Type : MCQ Option Shuffling : Yes**

**Is Question Mandatory : No**

**Correct Marks : 4 Wrong Marks : 1**

An LCR circuit contains resistance of  $110 \Omega$  and a supply of  $220 \text{ V}$  at  $300 \text{ rad/s}$  angular frequency. If only capacitance is removed from the circuit, current lags behind the voltage by  $45^\circ$ . If on the other hand, only inductor is removed the current leads by  $45^\circ$  with the applied voltage. The rms current flowing in the circuit will be :

**Options :**

70819163885. 1 A

70819163886. 1.5 A

70819163887. 2 A

70819163888. 2.5 A

**Question Number : 12 Question Id : 70819119575 Question Type : MCQ Option Shuffling : Yes**

**Is Question Mandatory : No**

**Correct Marks : 4 Wrong Marks : 1**

ਇੱਕ LCR ਸਰਕਟ ਵਿੱਚ  $110 \Omega$  ਦਾ ਪ੍ਰਤੀਰੋਧਕ ਹੈ ਅਤੇ  $220 \text{ V}$  ਵੋਲਟ ਦੀ ਆਪੂਰਤੀ  $300 \text{ rad/s}$  ਕੋਈ ਵੱਡੀ ਊਰਜਾ ਹੈ। ਜੇਕਰ ਸਿਰਫ਼ ਧਾਰਕ ਹੀ ਸਰਕਟ ਵਿੱਚੋਂ ਹਟਾਇਆ ਜਾਵੇ ਤਾਂ ਕਰੰਟ ਵੋਲਟੇਜ ਤੋਂ  $45^\circ$  ਪਿਛੇ ਰਹਿ ਜਾਂਦਾ ਹੈ। ਜੇਕਰ ਦੂਸਰੇ/ ਪਾਸੇ ਸਿਰਫ਼ ਪ੍ਰੇਰਕ ਨੂੰ ਹੀ ਹਟਾਇਆ ਜਾਵੇ, ਕਰੰਟ ਦਿੱਤੀ ਹੋਈ ਵੋਲਟੇਜ ਤੋਂ  $45^\circ$  ਅੱਗੇ ਲੰਘ ਜਾਂਦਾ ਹੈ। rms ਸਰਕਟ ਵਿੱਚ ਚਲ ਰਿਹਾ ਕਰੰਟ ਹੋਵੇਗਾ :

**Options :**

70819163885. 1 A

70819163886. 1.5 A

70819163887. 2 A

70819163888. 2.5 A

**Question Number : 13 Question Id : 70819119576 Question Type : MCQ Option Shuffling : Yes**

**Is Question Mandatory : No**

**Correct Marks : 4 Wrong Marks : 1**

The stopping potential for electrons emitted from a photosensitive surface illuminated by light of wavelength  $491 \text{ nm}$  is  $0.710 \text{ V}$ . When the incident wavelength is changed to a new value, the stopping potential is  $1.43 \text{ V}$ . The new wavelength is :

**Options :**

70819163889. 309 nm

70819163890. 329 nm

70819163891. 382 nm

70819163892. 400 nm

**Question Number : 13 Question Id : 70819119576 Question Type : MCQ Option Shuffling : Yes**

**Is Question Mandatory : No**

**Correct Marks : 4 Wrong Marks : 1**

ਇੱਕ ਇਲੈਕਟ੍ਰਾਨ ਦਾ ਸਥਿਤ ਪੋਟੈਂਸ਼ਲ  $0.710 \text{ V}$  ਹੈ ਜੋ ਇੱਕ ਪ੍ਰਕਾਸਸੰਵੇਦੀ (ਫੋਟੋਸੈਸਟਿਵ) ਤਲ ਤੋਂ ਪ੍ਰਕਾਸਿਤ ਹੋਈਆ ਹੈ, ਜਿਸਦੀ ਪ੍ਰਕਾਸ ਦੀ ਤਰੰਗ ਲੰਬਾਈ  $491 \text{ nm}$  ਹੈ। ਜਦੋਂ ਆਵਰਤਕ ਤਰੰਗਲੰਬਾਈ ਨੂੰ ਨਵੇਂ ਮੁੱਲ ਵਿਚ ਬਦਲਿਆ ਜਾਦਾ ਹੈ, ਇਹ ਸਥਿਤ ਪੋਟੈਂਸ਼ਲ  $1.43 \text{ V}$  ਹੈ। ਨਵੀਂ ਤਰੰਗਲੰਬਾਈ ਹੈ \_\_\_\_\_.

**Options :**

70819163889.  $309 \text{ nm}$

70819163890.  $329 \text{ nm}$

70819163891.  $382 \text{ nm}$

70819163892.  $400 \text{ nm}$

**Question Number : 14 Question Id : 70819119577 Question Type : MCQ Option Shuffling : Yes**

**Is Question Mandatory : No**

**Correct Marks : 4 Wrong Marks : 1**

Consider the diffraction pattern obtained from the sunlight incident on a pinhole of diameter  $0.1 \mu\text{m}$ . If the diameter of the pinhole is slightly increased, it will affect the diffraction pattern such that :

**Options :**

70819163893. its size increases, and intensity increases

70819163894. its size increases, but intensity decreases

70819163895. its size decreases, but intensity increases

70819163896. its size decreases, and intensity decreases

**Question Number : 14 Question Id : 70819119577 Question Type : MCQ Option Shuffling : Yes**

**Is Question Mandatory : No**

**Correct Marks : 4 Wrong Marks : 1**

ਸਵਿਕਾਰੋ ਇੱਕ ਵਿਵਰਤਨ ਪੈਟਰਨ ਜੋ ਕਿ  $0.1 \mu\text{m}$  ਚੌੜਾਈ ਵਾਲੇ ਬਿੰਦੂਛੇਦ ਤੇ ਟਕਰਾਈ ਸੂਰਜੀ ਰੋਸ਼ਨੀ ਤੇ ਪੈਦਾ ਹੋਈ ਹੈ। ਜੇਕਰ ਬਿੰਦੂਛੇਦ ਦਾ ਵਿਆਸ ਥੋੜਾ ਵਧਾਇਆ ਜਾਵੇ, ਇਹ ਵਿਵਰਤਨ ਪੈਟਰਨ ਨੂੰ ਇਸ ਤਰ੍ਹਾਂ ਪ੍ਰਭਾਵਿਤ ਕਰੇਗਾ

**Options :**

70819163893. ਇਸਦਾ ਆਕਾਰ ਵੱਧਦਾ ਹੈ ਅਤੇ ਤੀਬਰਤਾ ਵੱਧਦੀ ਹੈ।

70819163894. ਇਸਦਾ ਆਕਾਰ ਵੱਧਦਾ ਹੈ ਪਰ ਤੀਬਰਤਾ ਘੱਟਦੀ ਹੈ।

70819163895. ਇਸਦਾ ਆਕਾਰ ਘੱਟਦਾ ਹੈ ਪਰ ਤੀਬਰਤਾ ਵੱਧਦੀ ਹੈ।

70819163896. ਇਸਦਾ ਆਕਾਰ ਘੱਟਦਾ ਹੈ ਅਤੇ ਤੀਬਰਤਾ ਘੱਟਦੀ ਹੈ।

**Question Number : 15 Question Id : 70819119578 Question Type : MCQ Option Shuffling : Yes**

**Is Question Mandatory : No**

**Correct Marks : 4 Wrong Marks : 1**

An electron of mass  $m_e$  and a proton of mass  $m_p = 1836 m_e$  are moving with the same speed.

The ratio of their de Broglie wavelength  $\frac{\lambda_{\text{electron}}}{\lambda_{\text{proton}}}$  will be :

**Options :**

70819163897. 1

70819163898. 1836

70819163899.  $\frac{1}{1836}$

70819163900. 918

**Question Number : 15 Question Id : 70819119578 Question Type : MCQ Option Shuffling : Yes**

**Is Question Mandatory : No**

Correct Marks : 4 Wrong Marks : 1

ਇੱਕ  $m_e$  ਭਾਰ ਵਾਲਾ ਇਲੈਕਟ੍ਰਾਨ ਅਤੇ  $m_p = 1836 m_e$  ਵਾਲਾ ਪ੍ਰੋਟੋਨ, ਇੱਕ ਸਮਾਨ ਗਤੀ ਨਾਲ ਚੱਲ ਰਹੇ ਹਨ। ਇਨ੍ਹਾਂ ਦੀ

ਦੀ-ਬਰਾਗਲੀ ਤਰੰਗ ਲੰਬਾਈ ਦਾ ਅਨੁਪਾਤ  $\frac{\lambda_{\text{electron}}}{\lambda_{\text{proton}}}$  ਹੋਵੇਗਾ

Options :

70819163897. 1

70819163898. 1836

70819163899.  $\frac{1}{1836}$

70819163900. 918

Question Number : 16 Question Id : 70819119579 Question Type : MCQ Option Shuffling : Yes

Is Question Mandatory : No

Correct Marks : 4 Wrong Marks : 1

The wavelength of the photon emitted by a hydrogen atom when an electron makes a transition from  $n=2$  to  $n=1$  state is :

Options :

70819163901. 121.8 nm

70819163902. 194.8 nm

70819163903. 490.7 nm

70819163904. 913.3 nm

Question Number : 16 Question Id : 70819119579 Question Type : MCQ Option Shuffling : Yes

Is Question Mandatory : No

**Correct Marks : 4 Wrong Marks : 1**

ਇੱਕ ਹਾਈਡਰੋਜਨ ਪ੍ਰਮਾਣੂ ਦੁਆਰਾ ਛੱਡੇ ਗਏ ਪ੍ਰੋਟੋਨ ਦੀ ਤਰੰਗਲੰਬਾਈ ਜਦੋਂ ਇੱਕ ਇਲੈਕਟ੍ਰਾਨ ਆਪਣੀ ਸਥਿਤੀ ਬਦਲਾਉਂਦਾ  $n=2$  ਤੋਂ  $n=1$  ਸਥਿਤੀ ਨੂੰ ਕਰਦਾ ਹੈ।

**Options :**

70819163901. 121.8 nm

70819163902. 194.8 nm

70819163903. 490.7 nm

70819163904. 913.3 nm

**Question Number : 17 Question Id : 70819119580 Question Type : MCQ Option Shuffling : Yes**

**Is Question Mandatory : No**

**Correct Marks : 4 Wrong Marks : 1**

If a message signal of frequency ' $f_m$ ' is amplitude modulated with a carrier signal of frequency ' $f_c$ ' and radiated through an antenna, the wavelength of the corresponding signal in air is :

**Options :**

70819163905.  $\frac{c}{f_c - f_m}$

70819163906.  $\frac{c}{f_c + f_m}$

70819163907.  $\frac{c}{f_c}$

70819163908.  $\frac{c}{f_m}$

Question Number : 17 Question Id : 70819119580 Question Type : MCQ Option Shuffling : Yes

Is Question Mandatory : No

Correct Marks : 4 Wrong Marks : 1

ਜੇਕਰ ਇੱਕ ਸੰਦੇਸ਼ ਸਿਗਨਲ ' $f_m$ ' ਆਵ੍ਰਿਤੀ ਨਾਲ ਆਯਾਮ ਮੋਡੂਲੇਟਡ ਨੂੰ ਵਾਹਕ ਸਿਗਨਲ ਦਿੰਦੇ ਹਾਂ ਜਿਸਦੀ ਆਵ੍ਰਿਤੀ ' $f_c$ ' ਹੈ, ਅਤੇ ਐਨਟੀਨੇ ਰਾਹੀਂ ਭੇਜ ਦਿੱਤਾ ਜਾਦਾ ਹੈ। ਹਵਾ ਵਿੱਚ ਜਾਣ ਤੇ ਸਿਗਨਲ ਦੀ ਤਰੰਗਲੰਬਾਈ ਹੋਵੇਗੀ \_\_\_\_\_

Options :

70819163905.  $\frac{c}{f_c - f_m}$

70819163906.  $\frac{c}{f_c + f_m}$

70819163907.  $\frac{c}{f_c}$

70819163908.  $\frac{c}{f_m}$

Question Number : 18 Question Id : 70819119581 Question Type : MCQ Option Shuffling : Yes

Is Question Mandatory : No

Correct Marks : 4 Wrong Marks : 1

For extrinsic semiconductors; when doping level is increased;

Options :

70819163909. Fermi-level of p-type semiconductor will go upward and Fermi-level of n-type semiconductors will go downward.

70819163910. Fermi-level of p-type semiconductors will go downward and Fermi-level of n-type semiconductor will go upward.

70819163911. Fermi-level of p and n-type semiconductors will not be affected.

70819163912.

Fermi-level of both p-type and n-type semiconductors will go upward for  $T > T_F$  K and downward for  $T < T_F$  K, where  $T_F$  is Fermi temperature.

Question Number : 18 Question Id : 70819119581 Question Type : MCQ Option Shuffling : Yes

Is Question Mandatory : No

Correct Marks : 4 Wrong Marks : 1

ਐਕਸਟਰਿੰਜਿਕ ਅਰਧਚਾਲਕਾ ਲਈ, ਜਦੋਂ ਡੋਪਿੰਗ (ਅਸੁਧੀ) ਮਾਤਰਾ ਵੱਧਦੀ ਹੈ :

Options :

70819163909. ਫਰਮੀ ਸੱਤਰ p-ਕਿਸਮ ਦੇ ਅਰਧਚਾਲਕ ਦਾ ਉੱਪਰ ਵੱਲ ਜਾਵੇਗਾ ਅਤੇ n-ਕਿਸਮ ਦੇ ਅਰਧਚਾਲਕਾਂ ਦਾ ਫਰਮੀ ਸੱਤਰ ਥੱਲੇ ਵੱਲ ਜਾਵੇਗਾ।

70819163910. p-ਕਿਸਮ ਦੇ ਅਰਧਚਾਲਕਾ ਦਾ ਫਰਮੀ ਸੱਤਰ ਥੱਲੇ ਵੱਲ ਜਾਵੇਗਾ ਅਤੇ n-ਕਿਸਮ ਦੇ ਅਰਧਚਾਲਕਾਂ ਦਾ ਫਰਮੀ ਸੱਤਰ ਉੱਪਰ ਵੱਲ ਜਾਵੇਗਾ।

70819163911. p ਅਤੇ n ਕਿਸਮ ਦੇ ਅਰਧਚਾਲਕਾਂ ਦੇ ਫਰਮੀ ਸੱਤਰ ਨੂੰ ਕੋਈ ਫਰਕ ਨਹੀਂ ਪਵੇਗਾ।

70819163912.  $T > T_F$  K ਲਈ ਦੋਨੋ p-ਕਿਸਮ ਅਤੇ n-ਕਿਸਮ ਦੇ ਅਰਧਚਾਲਕਾਂ ਦਾ ਫਰਮੀ ਸੱਤਰ ਉੱਪਰ ਵੱਲ ਜਾਵੇਗਾ ਅਤੇ  $T < T_F$  K ਲਈ ਥੱਲੇ ਵੱਲ ਜਾਵੇਗਾ, ਜਿਥੇ ਕਿ  $T_F$  ਫਰਮੀ ਤਾਪਮਾਨ ਹੈ।

Question Number : 19 Question Id : 70819119582 Question Type : MCQ Option Shuffling : Yes

Is Question Mandatory : No

Correct Marks : 4 Wrong Marks : 1

Match List I with List II.

List I	List II
(a) Rectifier	(i) Used either for stepping up or stepping down the a.c. voltage
(b) Stabilizer	(ii) Used to convert a.c. voltage into d.c. voltage
(c) Transformer	(iii) Used to remove any ripple in the rectified output voltage
(d) Filter	(iv) Used for constant output voltage even when the input voltage or load current change

Choose the correct answer from the options given below :

Options :

70819163913. (a)-(ii), (b)-(i), (c)-(iii), (d)-(iv)

70819163914. (a)-(ii), (b)-(iv), (c)-(i), (d)-(iii)

70819163915. (a)-(ii), (b)-(i), (c)-(iv), (d)-(iii)

70819163916. (a)-(iii), (b)-(iv), (c)-(i), (d)-(ii)

**Question Number : 19 Question Id : 70819119582 Question Type : MCQ Option Shuffling : Yes  
Is Question Mandatory : No**

**Correct Marks : 4 Wrong Marks : 1**

ਸੂਚੀ - I ਨੂੰ ਸੂਚੀ - II ਨਾਲ ਮਿਲਾਓ :

ਸੂਚੀ - I	ਸੂਚੀ - II
(a) ਰੈਕਟੀਫਾਇਅਰ	(i) A.C. ਵੋਲਟੇਜ ਨੂੰ ਜਾਂ ਸਟੈਪ ਅੱਪ ਜਾਂ ਸਟੈਪ ਡਾਊਨ ਕਰਨ ਲਈ ਵਰਤਦੇ ਹਾਂ
(b) ਸਟੇਬਲਾਈਜ਼ਰ	(ii) A.C. ਵੋਲਟੇਜ ਨੂੰ ਡੀ.ਸੀ. ਵੋਲਟੇਜ ਵਿੱਚ ਬਦਲਣ ਲਈ ਵਰਦੇ ਹਾਂ
(c) ਟਰਾਂਸਫਾਰਮਰ	(iii) ਰੈਕਟੀਫਾਈ ਕੀਤੀ ਆਉਟਪੁੱਟ ਵੋਲਟੇਜ ਤੋਂ ਰਿਪਲ ਨੂੰ ਹਟਾਉਣ ਲਈ ਵਰਤਦੇ ਹਾਂ
(d) ਫਿਲਟਰ	(iv) ਜਦੋਂ ਇੰਨਪੁੱਟ ਵੋਲਟੇਜ ਜਾਂ ਲੋਡ ਕਰੰਟ ਬਦਲਿਆ ਜਾਂਦਾ ਤਾਂ ਸਥਿਰ ਆਉਟਪੁੱਟ ਵੋਲਟੇਜ ਲਈ ਵਰਤਦੇ ਹਾਂ

ਹੇਠਾਂ ਦਿੱਤੀਆਂ ਚੋਣਾਂ ਵਿੱਚ ਸਹੀ ਉੱਤਰ ਦੀ ਚੋਣ ਕਰੋ :

**Options :**

70819163913. (a)-(ii), (b)-(i), (c)-(iii), (d)-(iv)

70819163914. (a)-(ii), (b)-(iv), (c)-(i), (d)-(iii)

70819163915. (a)-(ii), (b)-(i), (c)-(iv), (d)-(iii)

70819163916. (a)-(iii), (b)-(iv), (c)-(i), (d)-(ii)

**Question Number : 20 Question Id : 70819119583 Question Type : MCQ Option Shuffling : Yes  
Is Question Mandatory : No**

**Correct Marks : 4 Wrong Marks : 1**

The truth table for the following logic circuit is :

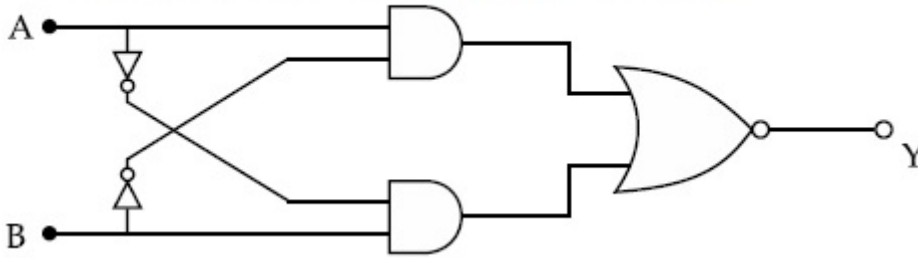

Options :

A	B	Y
0	0	0
0	1	1
1	0	1
1	1	0

70819163917.

A	B	Y
0	0	1
0	1	0
1	0	0
1	1	1

70819163918.

A	B	Y
0	0	1
0	1	0
1	0	1
1	1	0

70819163919.

A	B	Y
0	0	0
0	1	1
1	0	0
1	1	1

70819163920.

Question Number : 20 Question Id : 70819119583 Question Type : MCQ Option Shuffling : Yes

Is Question Mandatory : No

Correct Marks : 4 Wrong Marks : 1

ਨਿਮਨਲਿਖਤ ਤਰਕ ਸਰਕਟ ਦਾ ਟਰੂਥ ਟੇਬਲ ਹੈ :

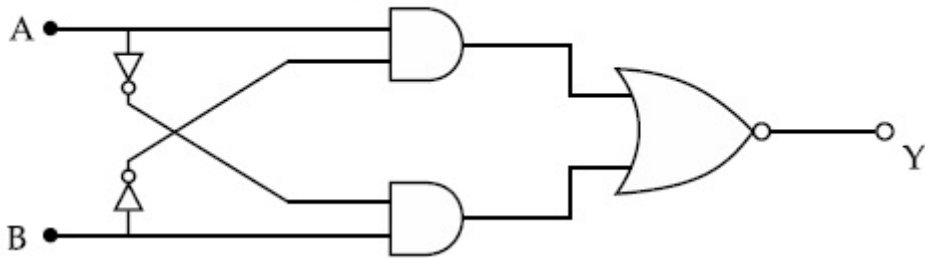

Options :

A	B	Y
0	0	0
0	1	1
1	0	1
1	1	0

70819163917.

A	B	Y
0	0	1
0	1	0
1	0	0
1	1	1

70819163918.

A	B	Y
0	0	1
0	1	0
1	0	1
1	1	0

70819163919.

70819163920.

A	B	Y
0	0	0
0	1	1
1	0	0
1	1	1

## Physics Section B

Section Id :	708191845
Section Number :	2
Section type :	Online
Mandatory or Optional :	Mandatory
Number of Questions :	10
Number of Questions to be attempted :	5
Section Marks :	20
Mark As Answered Required? :	Yes
Sub-Section Number :	1
Sub-Section Id :	7081911125
Question Shuffling Allowed :	Yes

Question Number : 21 Question Id : 70819119584 Question Type : SA

Correct Marks : 4 Wrong Marks : 0

Two particles having masses 4 g and 16 g respectively are moving with equal kinetic energies. The ratio of the magnitudes of their linear momentum is  $n : 2$ . The value of  $n$  will be \_\_\_\_\_.

Response Type : Numeric

Evaluation Required For SA : Yes

Show Word Count : Yes

Answers Type : Range

Text Areas : PlainText

Possible Answers :

5 to 5.001

Question Number : 21 Question Id : 70819119584 Question Type : SA

Correct Marks : 4 Wrong Marks : 0

4 g ਅਤੇ 16 g ਭਾਰ ਵਾਲੇ ਦੋ ਕਣ ਬਰਾਬਰ ਗਤਿਜ ਊਰਜਾ ਨਾਲ ਚੱਲ ਰਹੇ ਹਨ ਅਤੇ ਉਹਨਾ ਦੇ ਰੇਖੀ ਸੰਵੇਗ ਦਾ ਪਰਿਮਾਣ ਦਾ ਅਨੁਪਾਤ  $n : 2$  ਹੈ।  $n$  ਦਾ ਮੁੱਲ \_\_\_\_\_ ਹੋਵੇਗਾ।

Response Type : Numeric

Evaluation Required For SA : Yes

Show Word Count : Yes

Answers Type : Range

Text Areas : PlainText

Possible Answers :

5 to 5.001

Question Number : 22 Question Id : 70819119585 Question Type : SA

Correct Marks : 4 Wrong Marks : 0

The initial velocity  $v_i$  required to project a body vertically upward from the surface of the earth to reach a height of  $10R$ , where  $R$  is the radius of the earth, may be described in terms

of escape velocity  $v_e$  such that  $v_i = \sqrt{\frac{x}{y}} \times v_e$ . The value of  $x$  will be \_\_\_\_\_ .

Response Type : Numeric

Evaluation Required For SA : Yes

Show Word Count : Yes

Answers Type : Range

Text Areas : PlainText

Possible Answers :

5 to 5.001

Question Number : 22 Question Id : 70819119585 Question Type : SA

**Correct Marks : 4 Wrong Marks : 0**

ਲੋੜੀਂਦਾ ਆਰੰਭਿਕ ਵੇਗ  $v_i$  ਕਿਸੇ ਵਸਤੂ ਨੂੰ ਧਰਤੀ ਦੀ ਸਤ੍ਹਾ ਤੋਂ ਖੜੇ ਦਾਅ ਉੱਪਰ ਪ੍ਰਖੇਪ ਕਰਨ ਲਈ, ਤਾਂ ਕਿ ਉਹ 10R ਦੀ ਉਚਾਈ ਤੇ ਪਹੁੰਚਣ ਲਈ ਜਿੱਥੇ R ਧਰਤੀ ਦਾ ਅਰਧ ਵਿਆਸ ਹੈ, ਜਦੋਂ ਇਸ ਨੂੰ ਪਲਾਇਨ ਚਾਲ  $v_e$  ਨਾਲ ਦਰਸਾਇਆ ਜਾਂਦਾ ਹੈ ਤਾਂ

$$v_i = \sqrt{\frac{x}{y}} \times v_e. \quad x \text{ ਦਾ ਮਾਣ } \underline{\hspace{2cm}} \text{ ਹੋਵੇਗਾ।}$$

**Response Type :** Numeric

**Evaluation Required For SA :** Yes

**Show Word Count :** Yes

**Answers Type :** Range

**Text Areas :** PlainText

**Possible Answers :**

5 to 5.001

**Question Number : 23 Question Id : 70819119586 Question Type : SA**

**Correct Marks : 4 Wrong Marks : 0**

The percentage increase in the speed of transverse waves produced in a stretched string if the tension is increased by 4%, will be \_\_\_\_\_%.

**Response Type :** Numeric

**Evaluation Required For SA :** Yes

**Show Word Count :** Yes

**Answers Type :** Range

**Text Areas :** PlainText

**Possible Answers :**

5 to 5.001

**Question Number : 23 Question Id : 70819119586 Question Type : SA**

**Correct Marks : 4 Wrong Marks : 0**

ਕਿਸੇ ਖਿੱਚੀ ਹੋਈ ਕਮਾਣੀ ਦੁਆਰਾ ਪੈਦਾ ਕੀਤੀ ਟਰਾਂਸਵਰਸ ਤਰੰਗ ਦੀ ਗਤੀ ਵਿੱਚ ਪ੍ਰਤੀਸ਼ਤ ਵਾਧਾ \_\_\_\_\_% ਹੋਵੇਗਾ ਜੇਕਰ ਖਿੱਚਾਊ 4% ਵਧਾ ਦਿੱਤਾ ਜਾਵੇ

**Response Type :** Numeric

**Evaluation Required For SA :** Yes

Show Word Count : Yes

Answers Type : Range

Text Areas : PlainText

Possible Answers :

5 to 5.001

Question Number : 24 Question Id : 70819119587 Question Type : SA

Correct Marks : 4 Wrong Marks : 0

If  $\vec{P} \times \vec{Q} = \vec{Q} \times \vec{P}$ , the angle between  $\vec{P}$  and  $\vec{Q}$  is  $\theta$  ( $0^\circ < \theta < 360^\circ$ ). The value of ' $\theta$ ' will be \_\_\_\_\_°.

Response Type : Numeric

Evaluation Required For SA : Yes

Show Word Count : Yes

Answers Type : Range

Text Areas : PlainText

Possible Answers :

5 to 5.001

Question Number : 24 Question Id : 70819119587 Question Type : SA

Correct Marks : 4 Wrong Marks : 0

ਜੇਕਰ  $\vec{P} \times \vec{Q} = \vec{Q} \times \vec{P}$  ਹੈ,  $\vec{P}$  ਅਤੇ  $\vec{Q}$  ਵਿਚਕਾਰ ਕੋਣ  $\theta$  ( $0^\circ < \theta < 360^\circ$ ) ਹੈ। ' $\theta$ ' ਦਾ ਮੁੱਲ \_\_\_\_\_° ਹੋਵੇਗਾ।

Response Type : Numeric

Evaluation Required For SA : Yes

Show Word Count : Yes

Answers Type : Range

Text Areas : PlainText

Possible Answers :

5 to 5.001

Question Number : 25 Question Id : 70819119588 Question Type : SA

Correct Marks : 4 Wrong Marks : 0

A reversible heat engine converts one-fourth of the heat input into work. When the temperature of the sink is reduced by 52 K, its efficiency is doubled. The temperature in Kelvin of the source will be \_\_\_\_\_.

Response Type : Numeric

Evaluation Required For SA : Yes

Show Word Count : Yes

Answers Type : Range

Text Areas : PlainText

Possible Answers :

5 to 5.001

Question Number : 25 Question Id : 70819119588 Question Type : SA

Correct Marks : 4 Wrong Marks : 0

ਇੱਕ ਪਰਿਵਰਤਣੀ (reversible) ਤਾਪ ਇੰਜਣ ਦਿੱਤੇ ਗਏ ਤਾਪ ਦੇ ਚੌਥੇ ਹਿੱਸਾਂ ਦਾ ਬਦਲਾਉ ਕੰਮ ਵਿਚ ਕਰਦਾ ਹੈ। ਜਦੋਂ ਠਾਰਕ (ਸਿੰਕ) ਦਾ ਤਾਪਮਾਨ 52 K ਘੱਟ ਜਾਂਦਾ ਹੈ, ਇਸਦੀ ਕਾਰਜ ਸਮਰੱਥਾ ਦੋ ਗੁਣੀ ਹੋ ਜਾਂਦੀ ਹੈ। ਸ੍ਰੋਤ ਦੇ ਤਾਪਮਾਨ ਕੈਲਵਨ ਵਿਚ \_\_\_\_\_ ਹਨ।

Response Type : Numeric

Evaluation Required For SA : Yes

Show Word Count : Yes

Answers Type : Range

Text Areas : PlainText

Possible Answers :

5 to 5.001

Question Number : 26 Question Id : 70819119589 Question Type : SA

Correct Marks : 4 Wrong Marks : 0

Two small spheres each of mass 10 mg are suspended from a point by threads 0.5 m long. They are equally charged and repel each other to a distance of 0.20 m. The charge on each of

the sphere is  $\frac{a}{21} \times 10^{-8}$  C. The value of 'a' will be \_\_\_\_\_.

[Given  $g = 10 \text{ ms}^{-2}$ ]

**Response Type :** Numeric

**Evaluation Required For SA :** Yes

**Show Word Count :** Yes

**Answers Type :** Range

**Text Areas :** PlainText

**Possible Answers :**

5 to 5.001

**Question Number :** 26 **Question Id :** 70819119589 **Question Type :** SA

**Correct Marks :** 4 **Wrong Marks :** 0

10 mg ਬਰਾਬਰ ਭਾਰ ਵਾਲੇ ਦੋ ਛੋਟੇ ਗੋਲੇ ਇੱਕ 0.5 m ਲੰਬੇ ਧਾਗੇ ਨਾਲ ਇੱਕ ਬਿੰਦੂ ਤੋਂ ਲਟਕਾਏ ਗਏ ਹਨ। ਦੋਨਾਂ ਨੇ ਬਰਾਬਰ ਚਾਰਜ

ਧਾਰਨ ਕੀਤਾ ਹੋਇਆ ਹੈ ਅਤੇ ਇੱਕ ਦੂਸਰੇ ਨੂੰ 0.20 m ਦੀ ਦੂਰੀ ਤੱਕ ਧਕੇਲ ਰਹੇ ਹਨ। ਹਰੇਕ ਗੋਲੇ ਉੱਤੇ ਚਾਰਜ ਹੈ  $\frac{a}{21} \times 10^{-8}$  C.

'a' ਦਾ ਮੁੱਲ ਹੋਵੇਗਾ \_\_\_\_\_.

[ ਲਵੋ  $g = 10 \text{ ms}^{-2}$  ]

**Response Type :** Numeric

**Evaluation Required For SA :** Yes

**Show Word Count :** Yes

**Answers Type :** Range

**Text Areas :** PlainText

**Possible Answers :**

5 to 5.001

**Question Number :** 27 **Question Id :** 70819119590 **Question Type :** SA

**Correct Marks :** 4 **Wrong Marks :** 0

Two identical conducting spheres with negligible volume have 2.1 nC and  $-0.1$  nC charges, respectively. They are brought into contact and then separated by a distance of 0.5 m. The electrostatic force acting between the spheres is \_\_\_\_\_  $\times 10^{-9}$  N.

[Given :  $4\pi\epsilon_0 = \frac{1}{9 \times 10^9}$  SI unit]

**Response Type :** Numeric

**Evaluation Required For SA :** Yes

**Show Word Count :** Yes

**Answers Type :** Range

**Text Areas :** PlainText

**Possible Answers :**

5 to 5.001

**Question Number :** 27 **Question Id :** 70819119590 **Question Type :** SA

**Correct Marks :** 4 **Wrong Marks :** 0

ਨਾਮਾਤਰ ਆਇਤਨ ਵਾਲੇ ਦੋ ਸਮਾਨ ਬਿਜਲੀ ਚਾਲਕ ਗੋਲਿਆਂ ਉੱਤੇ ਕ੍ਰਮਵਾਰ 2.1 nC ਅਤੇ  $-0.1$  nC ਚਾਰਜ ਹੈ। ਉਹਨਾਂ ਨੂੰ ਇੱਕ ਵਾਰ ਨਾਲ ਜੋੜ ਕੇ 0.5 ਮੀਟਰ ਦੀ ਦੂਰੀ ਤੱਕ ਅਲੱਗ ਕੀਤਾ ਹੈ। ਗੋਲਿਆਂ ਵਿਚਕਾਰ ਲੱਗ ਰਿਹਾ ਸਥਿਰ ਬਿਜਲੀ ਬੱਲ ਹੈ \_\_\_\_\_  $\times 10^{-9}$  N ਦਿੱਤਾ ਹੈ।

[ਦਿੱਤਾ ਹੈ :  $4\pi\epsilon_0 = \frac{1}{9 \times 10^9}$  SI unit]

**Response Type :** Numeric

**Evaluation Required For SA :** Yes

**Show Word Count :** Yes

**Answers Type :** Range

**Text Areas :** PlainText

**Possible Answers :**

5 to 5.001

**Question Number :** 28 **Question Id :** 70819119591 **Question Type :** SA

**Correct Marks :** 4 **Wrong Marks :** 0

The peak electric field produced by the radiation coming from the 8 W bulb at a distance of

10 m is  $\frac{x}{10} \sqrt{\frac{\mu_0 c}{\pi}} \frac{V}{m}$ . The efficiency of the bulb is 10% and it is a point source. The value of  $x$  is \_\_\_\_\_.

**Response Type :** Numeric

**Evaluation Required For SA :** Yes

**Show Word Count :** Yes

**Answers Type :** Range

**Text Areas :** PlainText

**Possible Answers :**

5 to 5.001

**Question Number :** 28 **Question Id :** 70819119591 **Question Type :** SA

**Correct Marks :** 4 **Wrong Marks :** 0

10 m ਦੀ ਦੂਰੀ ਉੱਤੇ ਇੱਕ 8 W ਦੇ ਬੱਲਬ ਵਿੱਚੋਂ/ਦੁਆਰਾ ਆ ਰਹੀ ਰੇਡੀਐਸ਼ਨ ਕਾਰਨ ਪੈਦਾ ਕੀਤੇ ਬਿਜਲੀ ਖੇਤਰ ਦੇ ਚੋਟੀ ਮੁੱਲ ਦਾ ਪਰਿਕਲਨ ਕਰੋ। ਬੱਲਬ ਦੀ ਕਾਰਜ ਕੁਸ਼ਲਤਾ 10% ਹੈ ਅਤੇ ਇਹ ਇੱਕ ਬਿੰਦੂ ਸਰੋਤ ਹੈ ਚੋਟੀ (ਉਚਤਮ) ਬਿਜਲੀ ਖੇਤਰ

$\frac{x}{10} \sqrt{\frac{\mu_0 c}{\pi}} \frac{V}{m}$  ਹੈ।  $x$  ਦਾ ਮੁੱਲ \_\_\_\_\_ ਹੈ।

**Response Type :** Numeric

**Evaluation Required For SA :** Yes

**Show Word Count :** Yes

**Answers Type :** Range

**Text Areas :** PlainText

**Possible Answers :**

5 to 5.001

**Question Number :** 29 **Question Id :** 70819119592 **Question Type :** SA

**Correct Marks :** 4 **Wrong Marks :** 0

A current of 6 A enters one corner P of an equilateral triangle PQR having 3 wires of resistance  $2\ \Omega$  each and leaves by the corner R. The current  $i_1$  in ampere is \_\_\_\_\_.

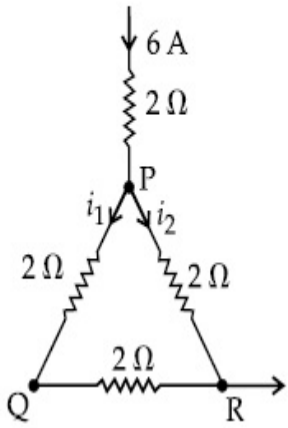

**Response Type :** Numeric

**Evaluation Required For SA :** Yes

**Show Word Count :** Yes

**Answers Type :** Range

**Text Areas :** PlainText

**Possible Answers :**

5 to 5.001

**Question Number :** 29 **Question Id :** 70819119592 **Question Type :** SA

**Correct Marks :** 4 **Wrong Marks :** 0

ਇੱਕ 6 A ਕਰੰਟ ਸਮ ਤਿਭੁਜ PQR ਦੇ ਇੱਕ P ਕਿਨਾਰੇ ਤੋਂ ਦਾਖਲ ਹੁੰਦਾ ਹੈ, ਜਿਸ ਦੀਆਂ 3 ਤਾਰਾਂ ਦੀ ਹਰੇਕ ਦੀ ਪ੍ਰਤੀਰੋਧਤਾ  $2\ \Omega$  ਹੈ ਅਤੇ ਕਰੰਟ R ਕਿਨਾਰੇ ਤੋਂ ਇਸਨੂੰ ਛੱਡਦਾ ਹੈ। ਕਰੰਟ  $i_1$  (ਐਂਪੀਅਰ ਵਿੱਚ) \_\_\_\_\_ ਹਨ।

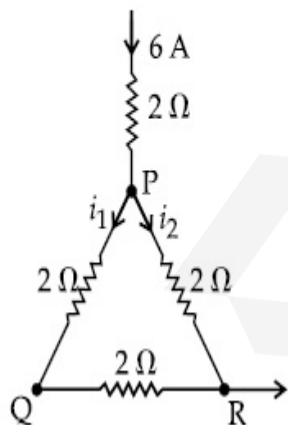

**Response Type :** Numeric

**Evaluation Required For SA :** Yes

**Show Word Count :** Yes

**Answers Type :** Range

**Text Areas :** PlainText

**Possible Answers :**

5 to 5.001

**Question Number : 30 Question Id : 70819119593 Question Type : SA**

**Correct Marks : 4 Wrong Marks : 0**

The wavelength of an X-ray beam is  $10 \text{ \AA}$ . The mass of a fictitious particle having the same energy as that of the X-ray photons is  $\frac{x}{3}h \text{ kg}$ . The value of  $x$  is \_\_\_\_\_.  
( $h$  = Planck's constant)

**Response Type :** Numeric

**Evaluation Required For SA :** Yes

**Show Word Count :** Yes

**Answers Type :** Range

**Text Areas :** PlainText

**Possible Answers :**

5 to 5.001

**Question Number : 30 Question Id : 70819119593 Question Type : SA**

**Correct Marks : 4 Wrong Marks : 0**

ਇੱਕ X-ਕਿਰਨ ਦੀ ਤਰੰਗ ਲੰਬਾਈ  $10 \text{ \AA}$  ਹੈ। ਆਭਾਸੀ ਤੱਤ ਦੇ ਭਾਰ ਦਾ ਪਰਿਕਲਣ ਕਰੋ ਜਿਸਕੋਲ X-ਕਿਰਨ ਦੇ ਫੋਟੋਨ ਦੇ ਸਾਮਾਨ ਊਰਜਾ  $\frac{x}{3} h \text{ kg}$  ਹੈ।  $x$  ਦਾ ਮੁੱਲ ਹੈ \_\_\_\_\_ ( $h$  = ਪਲੈਂਕ ਅਚੱਲ ਹੈ)

**Response Type :** Numeric

**Evaluation Required For SA :** Yes

**Show Word Count :** Yes

**Answers Type :** Range

**Text Areas :** PlainText

**Possible Answers :**

5 to 5.001

## Chemistry Section A

Section Id :	708191846
Section Number :	3
Section type :	Online
Mandatory or Optional :	Mandatory
Number of Questions :	20
Number of Questions to be attempted :	20
Section Marks :	80
Mark As Answered Required? :	Yes
Sub-Section Number :	1
Sub-Section Id :	7081911126
Question Shuffling Allowed :	Yes

Question Number : 31 Question Id : 70819119594 Question Type : MCQ Option Shuffling : Yes

Is Question Mandatory : No

Correct Marks : 4 Wrong Marks : 1

Which among the following species has unequal bond lengths ?

Options :

70819163931.  $\text{XeF}_4$

70819163932.  $\text{SiF}_4$

70819163933.  $\text{SF}_4$

70819163934.  $\text{BF}_4^-$

Question Number : 31 Question Id : 70819119594 Question Type : MCQ Option Shuffling : Yes

Is Question Mandatory : No

Correct Marks : 4 Wrong Marks : 1

ਨਿਮਨਲਿਖਿਤ ਸਪੀਸ਼ੀਜ਼ ਵਿਚੋਂ ਕਿਹੜੇ ਸਪੀਸ਼ੀਜ਼ ਵਿੱਚ ਬੰਧਨ ਲੰਬਾਈਆਂ ਸਮਾਨ ਨਹੀਂ ਹਨ ?

Options :

70819163931.  $\text{XeF}_4$

70819163932.  $\text{SiF}_4$

70819163933.  $\text{SF}_4$

70819163934.  $\text{BF}_4^-$

Question Number : 32 Question Id : 70819119595 Question Type : MCQ Option Shuffling : Yes

Is Question Mandatory : No

Correct Marks : 4 Wrong Marks : 1

The solubility of  $\text{Ca(OH)}_2$  in water is :

[Given : The solubility product of  $\text{Ca(OH)}_2$  in water =  $5.5 \times 10^{-6}$ ]

Options :

70819163935.  $1.11 \times 10^{-2}$

70819163936.  $1.11 \times 10^{-6}$

70819163937.  $1.77 \times 10^{-2}$

70819163938.  $1.77 \times 10^{-6}$

Question Number : 32 Question Id : 70819119595 Question Type : MCQ Option Shuffling : Yes

Is Question Mandatory : No

Correct Marks : 4 Wrong Marks : 1

ਜੇਕਰ ਪਾਣੀ ਵਿੱਚ  $\text{Ca(OH)}_2$  ਦਾ ਘੁਲਣਸ਼ੀਲਤਾ ਗੁਣਨਫਲ  $5.5 \times 10^{-6}$  ਹੈ ਤਾਂ ਪਾਣੀ ਵਿੱਚ  $\text{Ca(OH)}_2$  ਦੀ ਘੁਲਣਸ਼ੀਲਤਾ ਹੈ:

Options :

70819163935.  $1.11 \times 10^{-2}$

70819163936.  $1.11 \times 10^{-6}$

70819163937.  $1.77 \times 10^{-2}$

70819163938.  $1.77 \times 10^{-6}$

Question Number : 33 Question Id : 70819119596 Question Type : MCQ Option Shuffling : Yes

Is Question Mandatory : No

Correct Marks : 4 Wrong Marks : 1

Which one of the following statements is FALSE for hydrophilic sols ?

Options :

70819163939. They do not require electrolytes for stability.

70819163940. These sols are reversible in nature.

70819163941. Their viscosity is of the order of that of  $\text{H}_2\text{O}$ .

70819163942. The sols cannot be easily coagulated.

Question Number : 33 Question Id : 70819119596 Question Type : MCQ Option Shuffling : Yes

Is Question Mandatory : No

Correct Marks : 4 Wrong Marks : 1

ਹਾਈਡਰੋਫਿਲਿਕ (ਜਲ-ਸਨੇਹੀ) ਸੋਲਜ਼ ਲਈ ਨਿਮਨਲਿਖਤ ਵਿੱਚੋਂ ਕਿਹੜਾ ਕਥਨ ਗਲਤ ਹੈ

Options :

70819163939. ਇਹਨਾਂ ਦੀ ਸਥਿਰਤਾ ਲਈ ਕਿਸੇ ਇਲੈਕਟ੍ਰੋਲਾਈਟ (ਬਿਜਲਈ-ਵਿਭਾਜਕ) ਮੌਜੂਦਗੀ ਦੀ ਲੋੜ ਨਹੀਂ ਹੁੰਦੀ।

70819163940. ਇਹ ਸੋਲ (sol) ਪਰਿਵਰਤੀ ਹੁੰਦੀਆਂ ਹਨ।

70819163941. ਇਹਨਾਂ ਦਾ ਚਿਪਚਿਪਾਪਠ (viscosity) ਪਾਣੀ ਦੇ ਬਰਾਬਰ ਹੁੰਦੀ ਹੈ।

70819163942. ਇਹਨਾਂ ਸੋਲ ਨੂੰ ਆਸਾਨੀ ਨਾਲ ਗੁੱਢੇ (Coagulated) ਨਹੀਂ ਬਣਾਏ ਜਾ ਸਕਦੇ।

**Question Number : 34 Question Id : 70819119597 Question Type : MCQ Option Shuffling : Yes**

**Is Question Mandatory : No**

**Correct Marks : 4 Wrong Marks : 1**

The correct order of bond dissociation enthalpy of halogens is :

**Options :**

70819163943.  $F_2 > Cl_2 > Br_2 > I_2$

70819163944.  $I_2 > Br_2 > Cl_2 > F_2$

70819163945.  $Cl_2 > Br_2 > F_2 > I_2$

70819163946.  $Cl_2 > F_2 > Br_2 > I_2$

**Question Number : 34 Question Id : 70819119597 Question Type : MCQ Option Shuffling : Yes**

**Is Question Mandatory : No**

**Correct Marks : 4 Wrong Marks : 1**

ਹੈਲੋਜਨਾਂ ਦੀ ਬੰਧਨ ਵਿਘਟਨ ਊਸ਼ਮਤਾ ਲਈ ਸਹੀ ਕ੍ਰਮ ਕੀ ਹੈ ?

**Options :**

70819163943.  $F_2 > Cl_2 > Br_2 > I_2$

70819163944.  $I_2 > Br_2 > Cl_2 > F_2$

70819163945.  $Cl_2 > Br_2 > F_2 > I_2$

70819163946.  $Cl_2 > F_2 > Br_2 > I_2$

**Question Number : 35 Question Id : 70819119598 Question Type : MCQ Option Shuffling : Yes**

**Is Question Mandatory : No**

**Correct Marks : 4 Wrong Marks : 1**

The method used for the purification of Indium is :

**Options :**

70819163947. van Arkel method

70819163948. liquation

70819163949. zone refining

70819163950. vapour phase refining

**Question Number : 35 Question Id : 70819119598 Question Type : MCQ Option Shuffling : Yes**

**Is Question Mandatory : No**

**Correct Marks : 4 Wrong Marks : 1**

ਇੰਡੀਅਮ (In) ਤੱਤ ਦੀ ਸੁਧੀਕਰਨ ਲਈ ਕਿਹੜੀ ਵਿਧੀ ਦਾ ਉਪਯੋਗ ਕੀਤਾ ਜਾਂਦਾ ਹੈ ?

**Options :**

70819163947. ਵਾਨ ਆਰਕਲ ਵਿਧੀ

70819163948. ਦ੍ਰਵੀਕਰਨ (ਲੀਕਊਡੇਸ਼ਨ)

70819163949. ਜ਼ੋਨ (ਖੇਤਰ) ਸੁਧੀਕਰਨ

70819163950. ਵਾਸ਼ਪ-ਰੂਪ ਸੁਧੀਕਰਨ

Question Number : 36 Question Id : 70819119599 Question Type : MCQ Option Shuffling : Yes

Is Question Mandatory : No

Correct Marks : 4 Wrong Marks : 1

Water does not produce CO on reacting with :

Options :

70819163951.  $\text{CH}_4$

70819163952. C

70819163953.  $\text{CO}_2$

70819163954.  $\text{C}_3\text{H}_8$

Question Number : 36 Question Id : 70819119599 Question Type : MCQ Option Shuffling : Yes

Is Question Mandatory : No

Correct Marks : 4 Wrong Marks : 1

ਕਿਸ ਨਾਲ ਪ੍ਰਤੀਕਿਰਿਆ ਕਰਕੇ ਪਾਣੀ, CO ਗੈਸ ਨਹੀਂ ਦਿੰਦਾ ਹੈ।

Options :

70819163951.  $\text{CH}_4$

70819163952. C

70819163953.  $\text{CO}_2$

**Question Number : 37 Question Id : 70819119600 Question Type : MCQ Option Shuffling : Yes**

**Is Question Mandatory : No**

**Correct Marks : 4 Wrong Marks : 1**

Given below are two statements :

**Statement I :**

$\alpha$  and  $\beta$  forms of sulphur can change reversibly between themselves with slow heating or slow cooling.

**Statement II :**

At room temperature the stable crystalline form of sulphur is monoclinic sulphur.

In the light of the above statements, choose the correct answer from the options given below :

**Options :**

70819163955. Both Statement I and Statement II are true.

70819163956. Both Statement I and Statement II are false.

70819163957. Statement I is true but Statement II is false.

70819163958. Statement I is false but Statement II is true.

**Question Number : 37 Question Id : 70819119600 Question Type : MCQ Option Shuffling : Yes**

**Is Question Mandatory : No**

**Correct Marks : 4 Wrong Marks : 1**

ਹੇਠਾਂ ਦੇ ਕਥਨ ਦਿੱਤੇ ਗਏ ਹਨ ।

**ਕਥਨ I :** ਹੌਲੀ-2 ਗਰਮ ਜਾਂ ਠੰਡਾ ਕਰਨ ਨਾਲ ਸਲਫਰ ਦੇ  $\alpha$  ਰੂਪ- $\alpha$  ਸਲਫਰ ਅਤੇ  $\beta$  ਸਲਫਰ ਰੂਪ ਇੱਕ ਦੂਸਰੇ ਵਿੱਚ ਪਰਿਵਰਤਿਤ ਹੋ ਜਾਂਦੇ ਹਨ ।

**ਕਥਨ II :** ਕਮਰੇ ਦੇ ਤਾਪਮਾਨ ਉੱਤੇ, ਸਲਫਰ ਦਾ ਸਭ ਤੋਂ ਵੱਧ ਸਥਾਈ ਰਵੇਦਾਰ ਰੂਪ ਮੋਨੋਕਲੀਨਿਕ ਸਲਫਰ ਹੈ ।

ਉਪਰੋਕਤ ਕਥਨਾਂ ਦੀ ਲੋਅ ਵਿੱਚ, ਹੇਠ ਦਿੱਤੇ ਵਿੱਕਲਪਾਂ ਵਿੱਚ ਸਹੀ ਉੱਤਰ ਦੀ ਚੋਣ ਕਰੋ।

**Options :**

70819163955. ਕਥਨ I ਅਤੇ ਕਥਨ II ਦੋਵੇਂ ਹੀ ਸਹੀ ਹਨ।

70819163956. ਕਥਨ I ਅਤੇ ਕਥਨ II ਦੋਵੇਂ ਹੀ ਗਲਤ ਹਨ।

70819163957. ਕਥਨ I ਸਹੀ ਹੈ ਪਰੰਤੂ ਕਥਨ II ਗਲਤ ਹੈ।

70819163958. ਕਥਨ I ਗਲਤ ਹੈ ਪਰੰਤੂ ਕਥਨ II ਸਹੀ ਹੈ।

**Question Number : 38 Question Id : 70819119601 Question Type : MCQ Option Shuffling : Yes**

**Is Question Mandatory : No**

**Correct Marks : 4 Wrong Marks : 1**

The major components of German Silver are :

**Options :**

70819163959. Cu, Zn and Ag

70819163960. Cu, Zn and Ni

70819163961. Ge, Cu and Ag

70819163962. Zn, Ni and Ag

**Question Number : 38 Question Id : 70819119601 Question Type : MCQ Option Shuffling : Yes**

**Is Question Mandatory : No**

**Correct Marks : 4 Wrong Marks : 1**

ਜ਼ਰਮਨ ਚਾਂਦੀ (ਸਿਲਵਰ) ਦੇ ਮੁੱਖ ਅੰਗ/ਹਿੱਸੇ ਕਿਹੜੇ ਹਨ।

**Options :**

70819163959. Cu, Zn ਅਤੇ Ag

70819163960. Cu, Zn ਅਤੇ Ni

70819163961. Ge, Cu ਅਤੇ Ag

70819163962. Zn, Ni ਅਤੇ Ag

**Question Number : 39 Question Id : 70819119602 Question Type : MCQ Option Shuffling : Yes**

**Is Question Mandatory : No**

**Correct Marks : 4 Wrong Marks : 1**

In which of the following order the given complex ions are arranged correctly with respect to their decreasing spin only magnetic moment ?

(i)  $[\text{FeF}_6]^{3-}$  (ii)  $[\text{Co}(\text{NH}_3)_6]^{3+}$  (iii)  $[\text{NiCl}_4]^{2-}$  (iv)  $[\text{Cu}(\text{NH}_3)_4]^{2+}$

**Options :**

70819163963. (i) > (iii) > (iv) > (ii)

70819163964. (ii) > (iii) > (i) > (iv)

70819163965. (iii) > (iv) > (ii) > (i)

70819163966. (ii) > (i) > (iii) > (iv)

**Question Number : 39 Question Id : 70819119602 Question Type : MCQ Option Shuffling : Yes**

**Is Question Mandatory : No**

**Correct Marks : 4 Wrong Marks : 1**

ਨਿਮਨਲਿਖਤ ਉਪਸ਼ਹਿ ਸੰਯੋਜਨ ਯੋਗਿਕਾਂ ਨੂੰ ਉਨ੍ਹਾਂ ਦੀ ਫਕਤ ਸਪਿਨ ਚੁੰਬਕੀ ਭ੍ਰਮਕ (moment) ਮਾਤਰਾ ਦੇ ਕ੍ਰਮ ਅਨੁਸਾਰ ਲਿਖੋ ?

(i)  $[\text{FeF}_6]^{3-}$  (ii)  $[\text{Co}(\text{NH}_3)_6]^{3+}$  (iii)  $[\text{NiCl}_4]^{2-}$  (iv)  $[\text{Cu}(\text{NH}_3)_4]^{2+}$

**Options :**

70819163963. (i) > (iii) > (iv) > (ii)

70819163964. (ii) > (iii) > (i) > (iv)

70819163965. (iii) > (iv) > (ii) > (i)

70819163966. (ii) > (i) > (iii) > (iv)

**Question Number : 40 Question Id : 70819119603 Question Type : MCQ Option Shuffling : Yes**

**Is Question Mandatory : No**

**Correct Marks : 4 Wrong Marks : 1**

Given below are two statements :

Statement I :

The pH of rain water is normally ~5.6.

Statement II :

If the pH of rain water drops below 5.6, it is called acid rain.

In the light of the above statements, choose the correct answer from the options given below :

**Options :**

70819163967. Both Statement I and Statement II are true.

70819163968. Both Statement I and Statement II are false.

70819163969. Statement I is true but Statement II is false.

70819163970. Statement I is false but Statement II is true.

**Question Number : 40 Question Id : 70819119603 Question Type : MCQ Option Shuffling : Yes**

**Is Question Mandatory : No**

**Correct Marks : 4 Wrong Marks : 1**

ਹੇਠ ਲਿਖੇ ਦੇ ਕਥਨ ਇਸ ਤਰ੍ਹਾਂ ਹੈ :-

ਕਥਨ I : ਵਰਖਾ (ਮੀਂਹ) ਦੇ ਪਾਣੀ ਦੀ ਪੀ ਐਚ (pH) ਆਮ-ਤੌਰ ਉੱਤੇ 5.6 ਹੁੰਦੀ ਹੈ।

ਕਥਨ II : ਜੇਕਰ ਮੀਂਹ (ਵਰਖਾ) ਦੇ ਪਾਣੀ ਦੀ ਪੀ ਐਚ (pH) 5.6 ਤੋਂ ਘੱਟ ਜਾਵੇ, ਤਾਂ ਇਸ ਮੀਂਹ(ਵਰਖਾ) ਨੂੰ ਤੇਜ਼ਾਬੀ ਵਰਖਾ ਕਿਹਾ ਜਾਂਦਾ ਹੈ

ਉਪਰੋਕਤ ਕਥਨਾਂ ਦੀ ਲੋਅ ਵਿੱਚ, ਨਿਮਨਲਿਖਤ ਵਿਕਲਪਾਂ ਵਿੱਚੋਂ ਸਹੀ ਉੱਤਰ ਦੀ ਚੋਣ ਕਰੋ।

**Options :**

70819163967. ਦੋਵੇਂ ਕਥਨ I ਅਤੇ ਕਥਨ II ਸਹੀ ਹਨ।

70819163968. ਦੋਵੇਂ ਕਥਨ I ਅਤੇ ਕਥਨ II ਗਲਤ ਹਨ।

70819163969. ਕਥਨ I ਸਹੀ ਹੈ ਪਰੰਤੂ ਕਥਨ II ਗਲਤ ਹੈ ।

70819163970. ਕਥਨ I ਗਲਤ ਹੈ ਪਰੰਤੂ ਕਥਨ II ਸਹੀ ਹੈ ।

**Question Number : 41 Question Id : 70819119604 Question Type : MCQ Option Shuffling : Yes**

**Is Question Mandatory : No**

**Correct Marks : 4 Wrong Marks : 1**

Which of the following compound is added to the sodium extract before addition of silver nitrate for testing of halogens ?

**Options :**

70819163971. Hydrochloric acid

70819163972. Sodium hydroxide

70819163973. Nitric acid

70819163974. Ammonia

**Question Number : 41 Question Id : 70819119604 Question Type : MCQ Option Shuffling : Yes**

Is Question Mandatory : No

Correct Marks : 4 Wrong Marks : 1

ਕਿਸੇ ਕਾਰਬਨੀ ਯੋਗਿਕ ਵਿੱਚ ਹੈਲੋਜਨ ਦੀ ਮੌਜੂਦਗੀ ਦਾ ਪਤਾ ਲਗਾਉਣ ਲਈ ਸੋਡੀਅਮ ਨਿਚੋੜ ਵਿੱਚ ਸਿਲਵਰ ਨਾਈਟ੍ਰੇਟ ਮਿਲਾਉਣ ਤੋਂ ਪਹਿਲਾਂ ਕਿਹੜਾ ਯੋਗਿਕ ਮਿਲਾਇਆ ਜਾਂਦਾ ਹੈ ?

Options :

70819163971. ਹਾਈਡ੍ਰੋਕਲੋਰਿਕ ਤੇਜ਼ਾਬ

70819163972. ਸੋਡੀਅਮ ਹਾਈਡ੍ਰਾਕਸਾਈਡ

70819163973. ਸ਼ੋਰੇ ਦਾ ਤੇਜ਼ਾਬ (ਨਾਈਟ੍ਰਿਕ ਤੇਜ਼ਾਬ)

70819163974. ਅਮੋਨੀਆ

Question Number : 42 Question Id : 70819119605 Question Type : MCQ Option Shuffling : Yes

Is Question Mandatory : No

Correct Marks : 4 Wrong Marks : 1

The major product of the following reaction is :

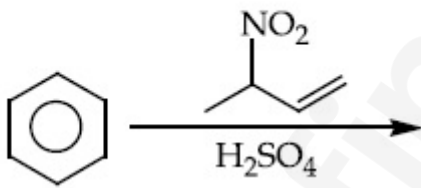

Options :

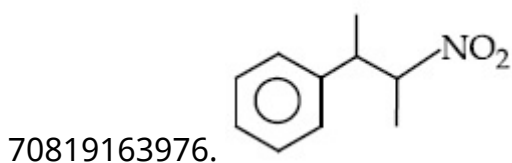
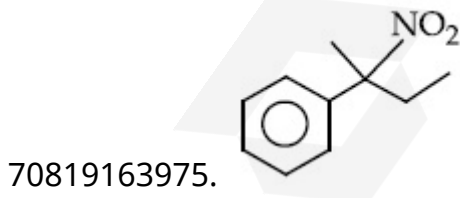

70819163977.

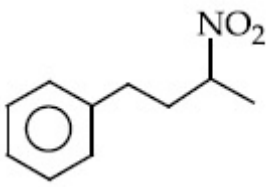

70819163978.

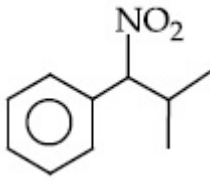

Question Number : 42 Question Id : 70819119605 Question Type : MCQ Option Shuffling : Yes

Is Question Mandatory : No

Correct Marks : 4 Wrong Marks : 1

ਨਿਮਨਲਿਖਤ ਪ੍ਰਤਿਕਿਰਿਆ ਦੀ ਮੁੱਖ ਉੱਪਜ ਕਿਹੜੀ ਹੈ :

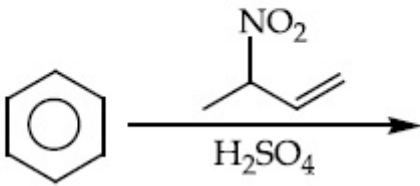

Options :

70819163975.

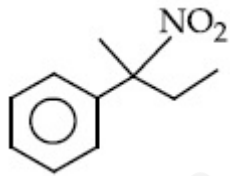

70819163976.

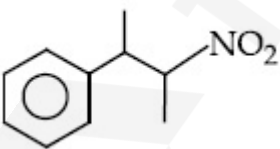

70819163977.

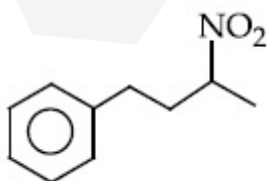

70819163978.

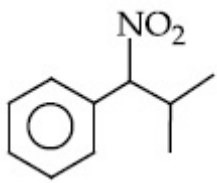

Question Number : 43 Question Id : 70819119606 Question Type : MCQ Option Shuffling : Yes

Is Question Mandatory : No

Correct Marks : 4 Wrong Marks : 1

The major product of the following reaction is :

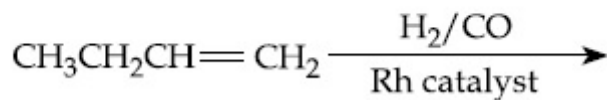

Options :

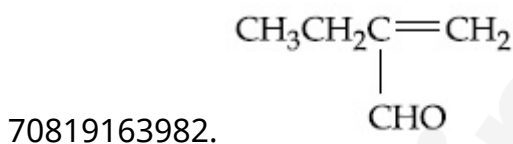
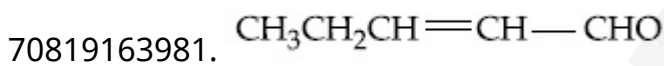
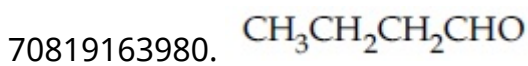
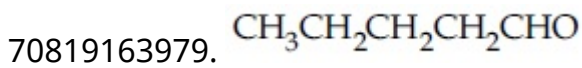

Question Number : 43 Question Id : 70819119606 Question Type : MCQ Option Shuffling : Yes

Is Question Mandatory : No

Correct Marks : 4 Wrong Marks : 1

ਹੇਠ ਲਿਖੀ ਪ੍ਰਤੀਕਿਰਿਆ ਦੀ ਮੁੱਖ ਉਪਜ ਕਿਹੜੀ ਹੈ :

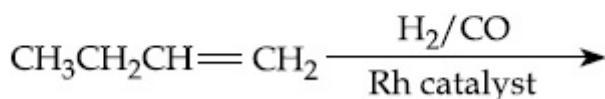

Options :

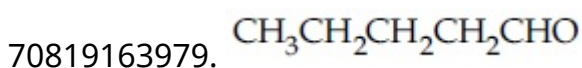

70819163980.  $\text{CH}_3\text{CH}_2\text{CH}_2\text{CHO}$

70819163981.  $\text{CH}_3\text{CH}_2\text{CH}=\text{CH}-\text{CHO}$

70819163982. 
$$\begin{array}{c} \text{CH}_3\text{CH}_2\text{C}=\text{CH}_2 \\ | \\ \text{CHO} \end{array}$$

**Question Number : 44 Question Id : 70819119607 Question Type : MCQ Option Shuffling : Yes**

**Is Question Mandatory : No**

**Correct Marks : 4 Wrong Marks : 1**

The correct sequence of reagents used in the preparation of 4-bromo-2-nitroethyl benzene from benzene is :

**Options :**

70819163983.  $\text{CH}_3\text{COCl}/\text{AlCl}_3, \text{Br}_2/\text{AlBr}_3, \text{HNO}_3/\text{H}_2\text{SO}_4, \text{Zn}/\text{HCl}$

70819163984.  $\text{CH}_3\text{COCl}/\text{AlCl}_3, \text{Zn-Hg}/\text{HCl}, \text{Br}_2/\text{AlBr}_3, \text{HNO}_3/\text{H}_2\text{SO}_4$

70819163985.  $\text{Br}_2/\text{AlBr}_3, \text{CH}_3\text{COCl}/\text{AlCl}_3, \text{HNO}_3/\text{H}_2\text{SO}_4, \text{Zn}/\text{HCl}$

70819163986.  $\text{HNO}_3/\text{H}_2\text{SO}_4, \text{Br}_2/\text{AlCl}_3, \text{CH}_3\text{COCl}/\text{AlCl}_3, \text{Zn-Hg}/\text{HCl}$

**Question Number : 44 Question Id : 70819119607 Question Type : MCQ Option Shuffling : Yes**

**Is Question Mandatory : No**

**Correct Marks : 4 Wrong Marks : 1**

ਬੈਨਜ਼ੀਨ ਤੋਂ 4-ਬਰੋਮੋ-2-ਨਾਈਟ੍ਰੋਈਥਾਈਲ ਬੈਨਜ਼ੀਨ ਬਣਾਉਣ ਦੌਰਾਨ ਵਰਤੇ ਗਏ ਪ੍ਰਤੀਕ੍ਰਮਾਂ ਦੀ ਸਹੀ ਤਰਤੀਬ ਦੱਸੋ :

**Options :**

70819163983.  $\text{CH}_3\text{COCl}/\text{AlCl}_3, \text{Br}_2/\text{AlBr}_3, \text{HNO}_3/\text{H}_2\text{SO}_4, \text{Zn}/\text{HCl}$

70819163984.  $\text{CH}_3\text{COCl}/\text{AlCl}_3, \text{Zn-Hg}/\text{HCl}, \text{Br}_2/\text{AlBr}_3, \text{HNO}_3/\text{H}_2\text{SO}_4$

70819163985.  $\text{Br}_2/\text{AlBr}_3, \text{CH}_3\text{COCl}/\text{AlCl}_3, \text{HNO}_3/\text{H}_2\text{SO}_4, \text{Zn}/\text{HCl}$

70819163986.  $\text{HNO}_3/\text{H}_2\text{SO}_4, \text{Br}_2/\text{AlCl}_3, \text{CH}_3\text{COCl}/\text{AlCl}_3, \text{Zn-Hg}/\text{HCl}$

Question Number : 45 Question Id : 70819119608 Question Type : MCQ Option Shuffling : Yes

Is Question Mandatory : No

Correct Marks : 4 Wrong Marks : 1

The correct order of acid character of the following compounds is :

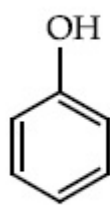

I

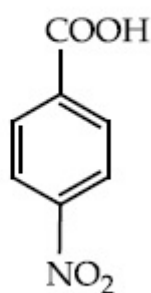

II

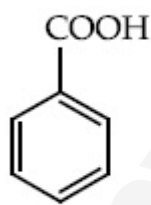

III

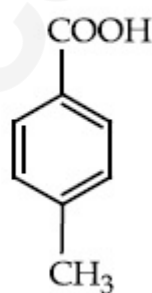

IV

Options :

70819163987. I > II > III > IV

70819163988. III > II > I > IV

70819163989. II > III > IV > I

70819163990. IV > III > II > I

Question Number : 45 Question Id : 70819119608 Question Type : MCQ Option Shuffling : Yes

Is Question Mandatory : No

Correct Marks : 4 Wrong Marks : 1

ਹੇਠ ਦਿੱਤੇ ਯੋਗਿਕਾਂ ਦਾ ਤੇਜ਼ਾਬੀ ਗੁਣ ਦਾ ਸਹੀ ਕ੍ਰਮ ਕੀ ਹੈ ?

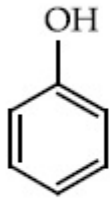

I

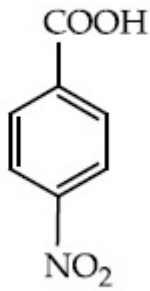

II

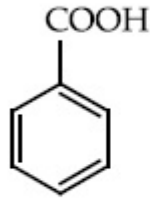

III

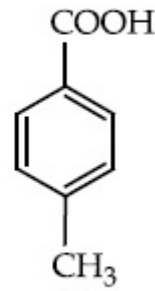

IV

**Options :**

70819163987. I > II > III > IV

70819163988. III > II > I > IV

70819163989. II > III > IV > I

70819163990. IV > III > II > I

**Question Number : 46 Question Id : 70819119609 Question Type : MCQ Option Shuffling : Yes**

**Is Question Mandatory : No**

**Correct Marks : 4 Wrong Marks : 1**

What is 'X' in the given reaction ?

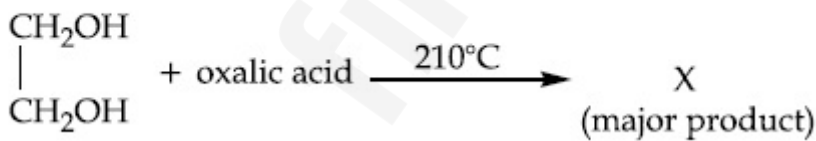

**Options :**

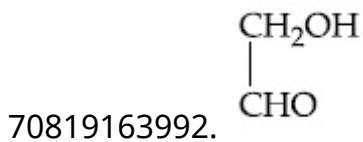
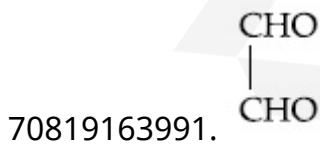

70819163993.

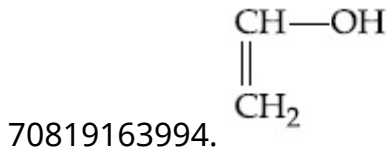
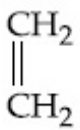

**Question Number : 46 Question Id : 70819119609 Question Type : MCQ Option Shuffling : Yes**  
**Is Question Mandatory : No**

**Correct Marks : 4 Wrong Marks : 1**

ਹੇਠ ਦਿੱਤੀ ਪ੍ਰਤਿਕਿਰਿਆ ਵਿੱਚ (X) ਕੀ ਹੈ ?

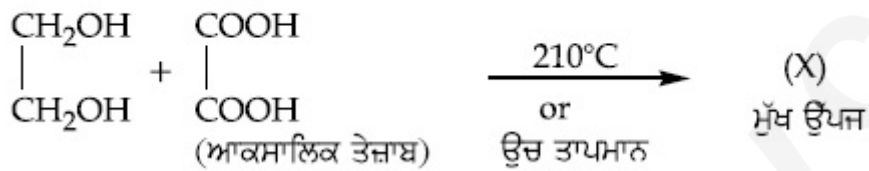

**Options :**

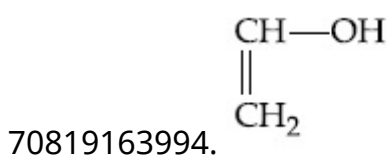
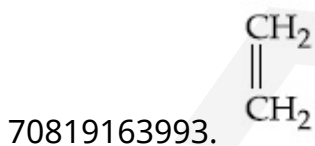
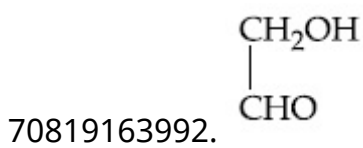
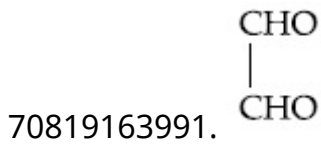

Question Number : 47 Question Id : 70819119610 Question Type : MCQ Option Shuffling : Yes

Is Question Mandatory : No

Correct Marks : 4 Wrong Marks : 1

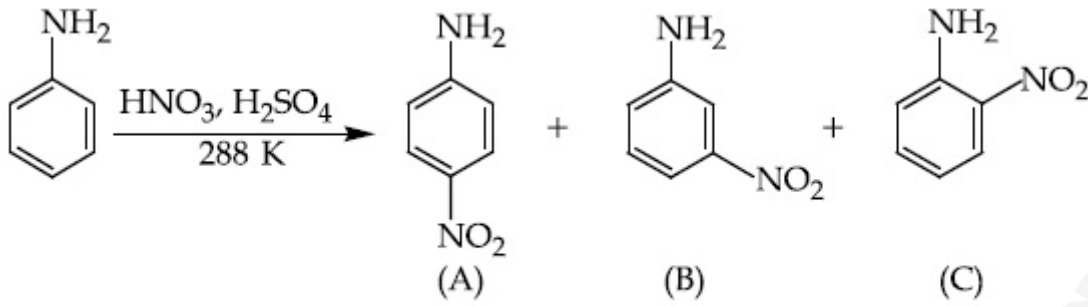

Correct statement about the given chemical reaction is :

Options :

70819163995.  $-\ddot{\text{N}}\text{H}_2$  group is *ortho* and *para* directive, so product (B) is not possible.

70819163996. Reaction is possible and compound (B) will be the major product.

70819163997. The reaction will form sulphonated product instead of nitration.

70819163998. Reaction is possible and compound (A) will be major product.

Question Number : 47 Question Id : 70819119610 Question Type : MCQ Option Shuffling : Yes

Is Question Mandatory : No

Correct Marks : 4 Wrong Marks : 1

ਉਪਰੋਕਤ ਪ੍ਰਤਿਕਿਰਿਆ ਵਿੱਚ ਉਪੱਜ (B) ਸੰਭਵ ਨਹੀਂ ਹੈ ਕਿਉਂਕਿ  $-\ddot{\text{N}}\text{H}_2$  ਗਰੁੱਪ ਆਉਣ ਵਾਲੇ ਗਰੁੱਪ ਨੂੰ *o* ਅਤੇ *p* ਥਾਂ, ਵੱਲ ਧੱਕਦਾ ਹੈ।

Options :

70819163995. ਉਪਰੋਕਤ (B) ਪ੍ਰਤਿਕਿਰਿਆ ਸੰਭਵ ਨਹੀਂ ਹੈ ਕਿਉਂਕਿ  $-\ddot{\text{N}}\text{H}_2$  ਗਰੁੱਪ ਆਉਣ ਵਾਲੇ ਗਰੁੱਪ ਨੂੰ *o* ਅਤੇ *p* ਥਾਂ, ਵੱਲ ਧੱਕਦਾ ਹੈ।

70819163996. ਪ੍ਰਤਿਕਿਰਿਆ ਸੰਭਵ ਹੈ ਅਤੇ ਇਸ ਪ੍ਰਤਿਕਿਰਿਆ ਦੀ ਮੁੱਖ ਉਪੱਜ (B) ਹੈ।

70819163997. ਨਾਈਟ੍ਰੋਸਨ ਦੀ ਥਾਂ, ਪ੍ਰਤਿਕਿਰਿਆ ਦੌਰਾਨ ਸਲਫੋਨੇਸ਼ਨ ਹੋਵੇਗੀ।

70819163998. ਪ੍ਰਤਿਕਿਰਿਆ ਸੰਭਵ ਹੈ ਅਤੇ ਪ੍ਰਤਿਕਿਰਿਆ ਦੀ ਮੁੱਖ ਉੱਪਜ (A) ਹੈ।

Question Number : 48 Question Id : 70819119611 Question Type : MCQ Option Shuffling : Yes

Is Question Mandatory : No

Correct Marks : 4 Wrong Marks : 1

Carbylamine test is used to detect the presence of primary amino group in an organic compound. Which of the following compound is formed when this test is performed with aniline ?

Options :

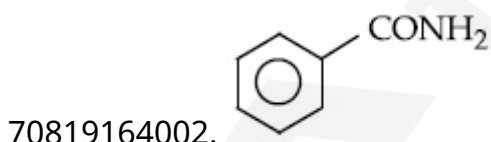
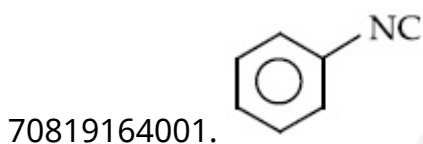
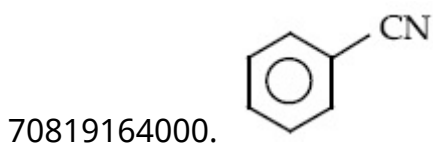
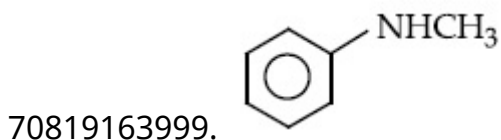

Question Number : 48 Question Id : 70819119611 Question Type : MCQ Option Shuffling : Yes

Is Question Mandatory : No

Correct Marks : 4 Wrong Marks : 1

ਕਿਸੇ ਕਾਰਬਨਿਕ ਯੋਗਿਕ ਵਿੱਚ ਪ੍ਰਾਈਮਰੀ ਅਮੀਨ ਦੀ ਮੌਜੂਦਗੀ ਦਾ ਪਤਾ ਲਗਾਉਣ ਲਈ ਕਰਬੀਲਅਮੀਨ (Carbylamine) ਟੈਸਟ ਦੀ ਵਰਤੋਂ ਕੀਤੀ ਜਾਂਦੀ ਹੈ। ਜਦੋਂ ਐਨੀਲੀਨ (aniline) ਨਾਲ ਇਹ ਟੈਸਟ ਕੀਤਾ ਜਾਂਦਾ ਹੈ ਤਾਂ ਦੱਸੋ ਨਿਮਨਲਿਖਤ ਵਿੱਚੋਂ ਕਿਹੜਾ ਯੋਗਿਕ ਬਣਦਾ ਹੈ

**Options :**

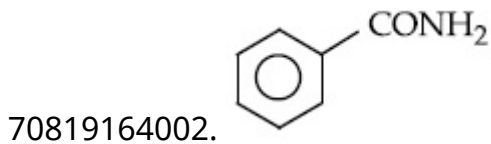
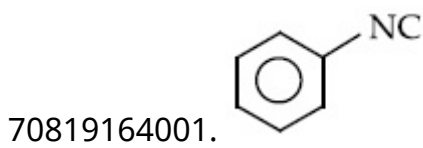
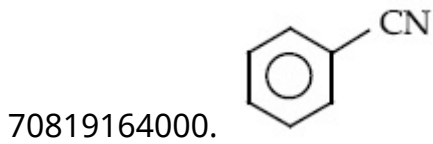
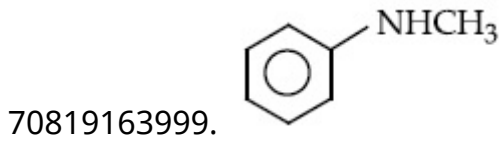

**Question Number : 49 Question Id : 70819119612 Question Type : MCQ Option Shuffling : Yes**

**Is Question Mandatory : No**

**Correct Marks : 4 Wrong Marks : 1**

Which of the following is correct structure of  $\alpha$ -anomer of maltose ?

**Options :**

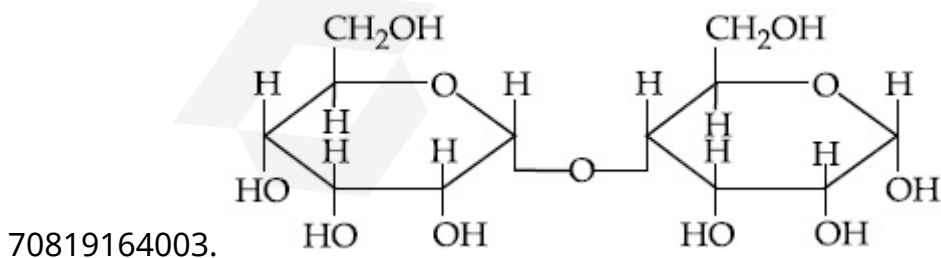

70819164004.

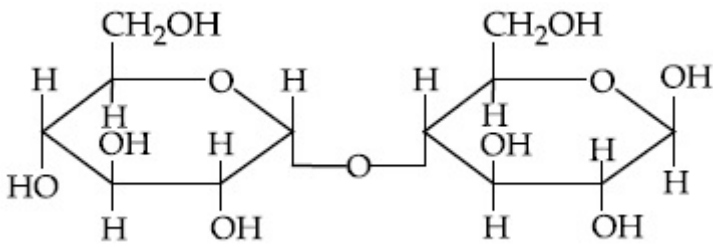

70819164005.

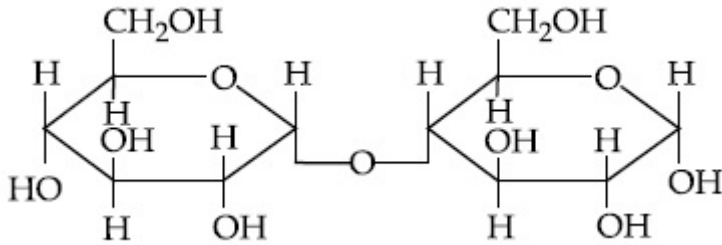

70819164006.

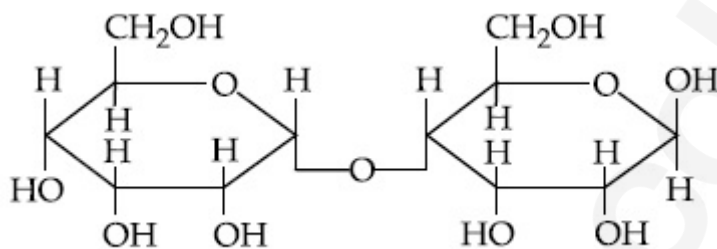

**Question Number : 49 Question Id : 70819119612 Question Type : MCQ Option Shuffling : Yes**

**Is Question Mandatory : No**

**Correct Marks : 4 Wrong Marks : 1**

ਨਿਮਨਲਿਖਤ ਵਿੱਚੋਂ ਮਾਲਟੋਜ਼ ਦੇ  $\alpha$ -ਐਨੋਮਰ ਦੀ ਸਹੀ ਬਣਤਰ ਕਿਹੜੀ ਹੈ?

**Options :**

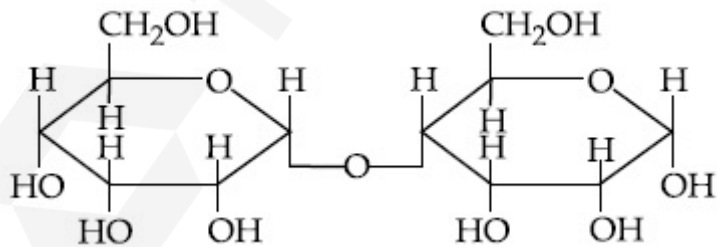

70819164003.

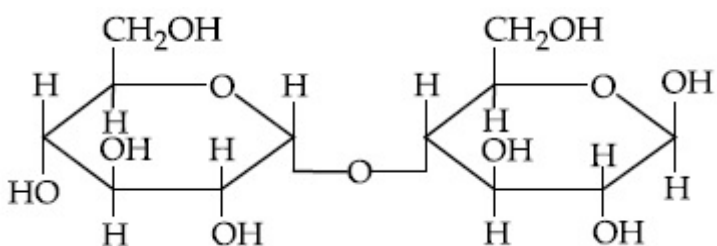

70819164004.

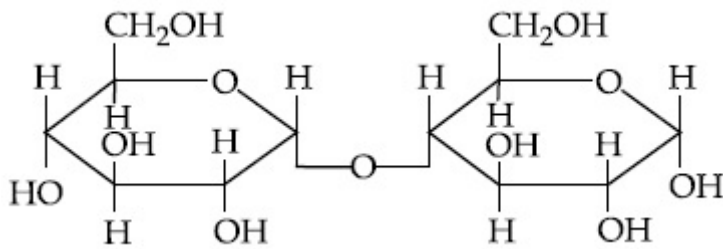

70819164005.

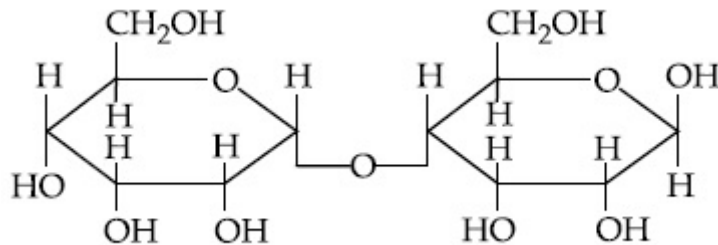

70819164006.

**Question Number : 50 Question Id : 70819119613 Question Type : MCQ Option Shuffling : Yes**

**Is Question Mandatory : No**

**Correct Marks : 4 Wrong Marks : 1**

Given below are two statements :

**Statement I :**

The identification of  $\text{Ni}^{2+}$  is carried out by dimethyl glyoxime in the presence of  $\text{NH}_4\text{OH}$ .

**Statement II :**

The dimethyl glyoxime is a bidentate neutral ligand.

In the light of the above statements, choose the correct answer from the options given below :

**Options :**

70819164007. Both Statement I and Statement II are true.

70819164008. Both Statement I and Statement II are false.

70819164009. Statement I is true but Statement II is false.

70819164010. Statement I is false but Statement II is true.

**Question Number : 50 Question Id : 70819119613 Question Type : MCQ Option Shuffling : Yes**

**Is Question Mandatory : No**

Correct Marks : 4 Wrong Marks : 1

ਹੇਠਾ ਲਿਖੇ ਦੇ ਕਥਨ ਹਨ :

ਕਥਨ I :  $Ni^{2+}$  ਦੀ ਪਛਾਣ ਡਾਈ ਮੀਥਾਈਲ ਗਲਾਈਓਕਸਾਈਮ (DMG) ਦੀ ਮਦਦ ਨਾਲ,  $NH_4OH$  ਦੀ ਮੌਜੂਦਗੀ ਵਿੱਚ ਕੀਤੀ ਜਾਂਦੀ ਹੈ।

ਕਥਨ II : (DMG) ਡਾਈ ਮੀਥਾਈਲ ਗਲਾਈਓਕਸਾਈਮ ਇਕ ਦੋ-ਦੰਦੀ (bidentate) ਉਦਾਸੀਨ (neutral) ਲੀਗੈਂਡ ਜਾਂ ਸੰਲਗਨ ਹੈ।

ਉਪਰੋਕਤ ਕਥਨਾਂ ਦੀ ਲੌਅ ਵਿੱਚ, ਹੇਠ ਦਿੱਤੇ ਵਿਕਲਪਾਂ ਵਿੱਚੋਂ ਸਹੀ ਉੱਤਰ ਦੀ ਪਛਾਣ ਕਰੋ :

Options :

70819164007. ਕਥਨ I ਅਤੇ ਕਥਨ II ਦੋਵੇਂ ਹੀ ਸਹੀ ਹਨ।

70819164008. ਕਥਨ I ਅਤੇ ਕਥਨ II ਦੋਵੇਂ ਹੀ ਗਲਤ ਹਨ।

70819164009. ਕਥਨ I ਸਹੀ ਹੈ ਪਰੰਤੂ ਕਥਨ II ਗਲਤ ਹੈ।

70819164010. ਕਥਨ I ਗਲਤ ਹੈ ਪਰੰਤੂ ਕਥਨ II ਸਹੀ ਹੈ।

## Chemistry Section B

Section Id :	708191847
Section Number :	4
Section type :	Online
Mandatory or Optional :	Mandatory
Number of Questions :	10
Number of Questions to be attempted :	5
Section Marks :	20
Mark As Answered Required? :	Yes
Sub-Section Number :	1
Sub-Section Id :	7081911127
Question Shuffling Allowed :	Yes

Question Number : 51 Question Id : 70819119614 Question Type : SA

Correct Marks : 4 Wrong Marks : 0

Consider titration of NaOH solution versus 1.25 M oxalic acid solution. At the end point following burette readings were obtained.

- (i) 4.5 mL (ii) 4.5 mL (iii) 4.4 mL  
(iv) 4.4 mL (v) 4.4 mL

If the volume of oxalic acid taken was 10.0 mL then the molarity of the NaOH solution is \_\_\_\_\_ M. (Rounded-off to the nearest integer)

Response Type : Numeric

Evaluation Required For SA : Yes

Show Word Count : Yes

Answers Type : Range

Text Areas : PlainText

Possible Answers :

5 to 5.001

Question Number : 51 Question Id : 70819119614 Question Type : SA

Correct Marks : 4 Wrong Marks : 0

NaOH ਘੋਲ ਨੂੰ 1.25 M ਆਕਸੈਲਿਕ ਤੇਜ਼ਾਬ ਦੇ ਘੋਲ ਦੇ ਅਨੁਮਾਪਨ (titration) ਨੂੰ ਜਾਂਚੋ। ਅੰਤਮ ਪੁਆਇੰਟ ਉੱਤੇ ਨਿਮਨਲਿਖਤ ਬਯੂਰਟ ਪੜਤਾਂ ਪਾਈਆ ਗਈਆਂ ਹਨ ।

- (i) 4.5 mL (ii) 4.5 mL (iii) 4.4 mL  
(iv) 4.4 mL (v) 4.4 mL

ਜੇਕਰ ਹਰ ਅਨੁਮਾਪਨ ਆਕਸੈਲਿਕ ਤੇਜ਼ਾਬ ਦਾ 10.0 mL ਘਣ-ਫਲ ਲਿਆ ਜਾਂਦਾ ਹੈ ਤਾਂ NaOH ਘੋਲ ਦੀ ਮੋਲਰਤਾ \_\_\_\_\_ M ਹੈ। (ਪੂਰਨ ਅੰਕ ਉੱਤਰ ਤੱਕ ਲਿਖੋ)

Response Type : Numeric

Evaluation Required For SA : Yes

Show Word Count : Yes

Answers Type : Range

Text Areas : PlainText

Possible Answers :

5 to 5.001

Question Number : 52 Question Id : 70819119615 Question Type : SA

Correct Marks : 4 Wrong Marks : 0

The unit cell of copper corresponds to a face centered cube of edge length  $3.596 \text{ \AA}$  with one copper atom at each lattice point. The calculated density of copper in  $\text{kg/m}^3$  is \_\_\_\_\_.

[Molar mass of Cu :  $63.54 \text{ g}$  ; Avogadro Number =  $6.022 \times 10^{23}$ ]

Response Type : Numeric

Evaluation Required For SA : Yes

Show Word Count : Yes

Answers Type : Range

Text Areas : PlainText

Possible Answers :

5 to 5.001

Question Number : 52 Question Id : 70819119615 Question Type : SA

Correct Marks : 4 Wrong Marks : 0

ਕੱਪਰ ਦਾ ਇਕਾਈ ਕੋਸ਼ (unit cell) ਇਕ ਤਲ ਕੇਂਦਰੀ (face centered) ਘਣ ਦੇ ਸਮਾਨ ਹੈ, ਜਿਸ ਤਲ ਕੇਂਦਰੀ ਘਣ ਦੀ ਧਾਰ (edge) ਲੰਬਾਈ  $3.596 \text{ \AA}$  ਤੇ ਘਟ ਦੇ ਹਰੇਕ ਲੈਟਿਸ ਬਿੰਦੂ ਤੇ ਇਕ ਕੱਪਰ ਪਰਮਾਣੂ ਹੈ। ਕੱਪਰ ਦੀ ਗਿਣੀ-ਮਿੱਥੀ ਘਣਤਾ \_\_\_\_\_  $\text{kg/m}^3$  ਹੈ।

[ਕੱਪਰ ਦਾ ਅਣਵੀ ਭਾਰ Cu :  $63.54 \text{ g}$  ; ਐਵੋਗੈਡਰੋ ਸੰਖਿਆ =  $6.022 \times 10^{23}$  ਹੈ ]

Response Type : Numeric

Evaluation Required For SA : Yes

Show Word Count : Yes

Answers Type : Range

Text Areas : PlainText

Possible Answers :

5 to 5.001

Question Number : 53 Question Id : 70819119616 Question Type : SA

Correct Marks : 4 Wrong Marks : 0

Electromagnetic radiation of wavelength 663 nm is just sufficient to ionise the surface of metal A. The ionization energy of metal A in  $\text{kJ mol}^{-1}$  is \_\_\_\_\_. (Rounded-off to the nearest integer)

[ $h = 6.63 \times 10^{-34} \text{ Js}$ ,  $c = 3.00 \times 10^8 \text{ ms}^{-1}$ ,  $N_A = 6.02 \times 10^{23} \text{ mol}^{-1}$ ]

**Response Type :** Numeric

**Evaluation Required For SA :** Yes

**Show Word Count :** Yes

**Answers Type :** Range

**Text Areas :** PlainText

**Possible Answers :**

5 to 5.001

**Question Number :** 53 **Question Id :** 70819119616 **Question Type :** SA

**Correct Marks :** 4 **Wrong Marks :** 0

ਇੱਕ ਧਾਤੂ 'A' ਦੇ ਪਰਮਾਣੂ ਦੇ ਆਇਨੀਕਰਨ ਲਈ 663 nm ਤਰੰਗ-ਲੰਬਾਈ ਦੀ ਬਿੱਜਲਚੁੰਬਕੀ ਵਿਕਿਰਨ ਕਾਫ਼ੀ ਹੈ। ਧਾਤੂ A ਦੀ ਆਇਨੀਕਰਨ ਊਰਜਾ \_\_\_\_\_  $\text{kJ mol}^{-1}$  ਹੈ। (ਉੱਤਰ ਪੂਰਨ ਅੰਕ ਤੱਕ ਲਿਖੋ)

[ਵਰਤੋ :  $h = 6.63 \times 10^{-34} \text{ Js}$ ,  $c = 3.00 \times 10^8 \text{ ms}^{-1}$ ,  $N_A = 6.02 \times 10^{23} \text{ mol}^{-1}$ ]

**Response Type :** Numeric

**Evaluation Required For SA :** Yes

**Show Word Count :** Yes

**Answers Type :** Range

**Text Areas :** PlainText

**Possible Answers :**

5 to 5.001

**Question Number :** 54 **Question Id :** 70819119617 **Question Type :** SA

**Correct Marks :** 4 **Wrong Marks :** 0

Five moles of an ideal gas at 293 K is expanded isothermally from an initial pressure of 2.1 MPa to 1.3 MPa against at constant external pressure 4.3 MPa. The heat transferred in this process is \_\_\_\_\_  $\text{kJ mol}^{-1}$ . (Rounded-off to the nearest integer)

[Use  $R = 8.314 \text{ J mol}^{-1}\text{K}^{-1}$ ]

**Response Type :** Numeric

**Evaluation Required For SA :** Yes

Show Word Count : Yes

Answers Type : Range

Text Areas : PlainText

Possible Answers :

5 to 5.001

Question Number : 54 Question Id : 70819119617 Question Type : SA

Correct Marks : 4 Wrong Marks : 0

293 K ਤਾਪਮਾਨ ਉੱਤੇ ਆਦਰਸ਼ ਗੈਸ ਦੇ 5 ਮੋਲ, 4.3 MPa, ਬਾਹਰੀ ਦਬਾਅ ਦੇ ਵਿਰੁੱਧ, ਸਮਤਾਪੀ ਫੈਲਾਉ ਵਿਧੀ ਗਰੀ 2.1 MPa ਮੁੱਢਲੇ ਦਬਾਅ ਤੋਂ 1.3 MPa ਤੱਕ ਫੈਲਦੀ ਹੈ ਜਾਂ ਵਿਸਤ੍ਰਿਤ ਹੁੰਦੀ ਹੈ। ਇਸ ਵਿਧੀ ਦੌਰਾਨ \_\_\_\_\_  $\text{kJ mol}^{-1}$  ਤਾਪਊਰਜਾ ਤਬਦੀਲ ਹੁੰਦੀ ਹੈ। (ਉੱਤਰ ਪੂਰਨ ਅੰਕ ਤੱਕ ਲਿਖੋ)

[ਵਰਤੋਂ  $R = 8.314 \text{ J mol}^{-1}\text{K}^{-1}$ ]

Response Type : Numeric

Evaluation Required For SA : Yes

Show Word Count : Yes

Answers Type : Range

Text Areas : PlainText

Possible Answers :

5 to 5.001

Question Number : 55 Question Id : 70819119618 Question Type : SA

Correct Marks : 4 Wrong Marks : 0

If a compound AB dissociates to the extent of 75% in an aqueous solution, the molality of the solution which shows a 2.5 K rise in the boiling point of the solution is \_\_\_\_\_ molal. (Rounded-off to the nearest integer)

[ $K_b = 0.52 \text{ K kg mol}^{-1}$ ]

Response Type : Numeric

Evaluation Required For SA : Yes

Show Word Count : Yes

Answers Type : Range

Text Areas : PlainText

**Possible Answers :**

5 to 5.001

**Question Number : 55 Question Id : 70819119618 Question Type : SA**

**Correct Marks : 4 Wrong Marks : 0**

ਇਕ ਆਯਨਕ ਯੋਗਿਕ (AB) ਪਾਣੀ ਵਿੱਚ ਘੋਲਣ ਤੇ 75% ਫੀਸਦੀ ਹੱਦ ਤੱਕ ਆਯਨਾਂ ਵਿੱਚ ਵਖਰਿਆ/ਟੁੱਟ ਜਾਂਦਾ ਹੈ। ਜੇਕਰ ਇਸ ਨਾਲ ਘੋਲ ਦਾ ਉਬਾਲ ਦਰਜਾ 2.5 K ਵੱਧ ਜਾਂਦਾ ਹੈ ਤਾਂ ਘੋਲ ਦੀ ਮੋਲਲਤਾ (Molality) \_\_\_\_\_ ਹੈ। (ਉੱਤਰ ਪੂਰਨ ਅੰਕ ਤੱਕ ਲਿਖੋ)

$[K_b = 0.52 \text{ K kg mol}^{-1}]$

**Response Type : Numeric**

**Evaluation Required For SA : Yes**

**Show Word Count : Yes**

**Answers Type : Range**

**Text Areas : PlainText**

**Possible Answers :**

5 to 5.001

**Question Number : 56 Question Id : 70819119619 Question Type : SA**

**Correct Marks : 4 Wrong Marks : 0**

Copper reduces  $\text{NO}_3^-$  into NO and  $\text{NO}_2$  depending upon the concentration of  $\text{HNO}_3$  in solution. (Assuming fixed  $[\text{Cu}^{2+}]$  and  $P_{\text{NO}} = P_{\text{NO}_2}$ ), the  $\text{HNO}_3$  concentration at which the thermodynamic tendency for reduction of  $\text{NO}_3^-$  into NO and  $\text{NO}_2$  by copper is same is  $10^x \text{ M}$ . The value of  $2x$  is \_\_\_\_\_. (Rounded-off to the nearest integer)

[Given,  $E^\circ_{\text{Cu}^{2+}/\text{Cu}} = 0.34 \text{ V}$ ,  $E^\circ_{\text{NO}_3^-/\text{NO}} = 0.96 \text{ V}$ ,  $E^\circ_{\text{NO}_3^-/\text{NO}_2} = 0.79 \text{ V}$  and at 298 K,

$\frac{RT}{F} (2.303) = 0.059]$

**Response Type : Numeric**

**Evaluation Required For SA : Yes**

**Show Word Count : Yes**

**Answers Type : Range**

**Text Areas : PlainText**

Possible Answers :

5 to 5.001

Question Number : 56 Question Id : 70819119619 Question Type : SA

Correct Marks : 4 Wrong Marks : 0

ਘੋਲ ਵਿੱਚ  $\text{HNO}_3$  ਦੀ ਸੰਘਣਤਾ ਤੇ ਨਿਰਭਰ ਕਰਦੇ ਹੋਏ,  $\text{Cu}$ ,  $\text{NO}_3^-$  ਨੂੰ  $\text{NO}$  ਅਤੇ  $\text{NO}_2$  ਵਿੱਚ ਲਘੂਕ੍ਰਿਤ ਕਰਦਿੰਦਾ ਹੈ। (ਮੰਨ ਲਉ  $[\text{Cu}^{2+}] =$  ਸਥਿਰ ਅਤੇ  $P_{\text{NO}} = P_{\text{NO}_2}$ ), ਅਤੇ  $\text{HNO}_3$  ਦੀ ਸੰਘਣਤਾ ਜੋ ਕਿ  $\text{NO}_3^-$  ਨੂੰ  $\text{NO}$  ਅਤੇ  $\text{NO}_2$  ਵਿੱਚ ਲਘੂਕ੍ਰਿਤ ਕਰਦੀ ਹੈ ਉਸਦਾ ਮਾਨ  $10^x \text{ M}$  ਹੈ।  $2x$  ਦਾ ਮੁੱਲ \_\_\_\_\_ ਹੈ। (ਉੱਤਰ ਪੂਰਨ ਸੰਖਿਆਂ ਤੱਕ ਲਿਖੋ)

$$\text{ਵਰਤੋ } [E_{\text{Cu}^{2+}/\text{Cu}}^{\circ} = 0.34 \text{ V}, \quad T = 298 \text{ K}$$

$$E_{\text{NO}_3^-/\text{NO}}^{\circ} = 0.96 \text{ V},$$

$$E_{\text{NO}_3^-/\text{NO}_2}^{\circ} = 0.79 \text{ V}$$

$$\frac{RT}{F} (2.303) = 0.059]$$

Response Type : Numeric

Evaluation Required For SA : Yes

Show Word Count : Yes

Answers Type : Range

Text Areas : PlainText

Possible Answers :

5 to 5.001

Question Number : 57 Question Id : 70819119620 Question Type : SA

Correct Marks : 4 Wrong Marks : 0

The rate constant of a reaction increases by five times on increase in temperature from  $27^\circ\text{C}$  to  $52^\circ\text{C}$ . The value of activation energy in  $\text{kJ mol}^{-1}$  is \_\_\_\_\_. (Rounded-off to the nearest integer)

$$[R = 8.314 \text{ J K}^{-1} \text{ mol}^{-1}]$$

Response Type : Numeric

Evaluation Required For SA : Yes

Show Word Count : Yes

**Answers Type :** Range

**Text Areas :** PlainText

**Possible Answers :**

5 to 5.001

**Question Number : 57 Question Id : 70819119620 Question Type : SA**

**Correct Marks : 4 Wrong Marks : 0**

ਜੇਕਰ ਤਾਪਮਾਨ  $27^{\circ}\text{C}$  ਤੋਂ  $52^{\circ}\text{C}$  ਤੱਕ ਵਧਾਇਆ ਜਾਵੇ ਤਾਂ ਇੱਕ ਪ੍ਰਤਿਕਿਰਿਆ ਦਾ ਵੇਗ ਸਥਾਈ ਅੰਕ (rate constant) ਪੰਜ ਗੁਣਾਂ ਵੱਧ ਜਾਯਾ ਹੈ। ਇਸ ਪ੍ਰਤਿਕਿਰਿਆ ਲਈ ਸਕ੍ਰਿਆਕਰਨ ਊਰਜਾ (activation energy) \_\_\_\_\_  $\text{kJ mol}^{-1}$  ਹੈ।  
(ਉੱਤਰ ਪੂਰਨ ਅੰਕ ਤੱਕ ਲਿਖੋ)

$[R = 8.314 \text{ J K}^{-1} \text{ mol}^{-1}]$

**Response Type :** Numeric

**Evaluation Required For SA :** Yes

**Show Word Count :** Yes

**Answers Type :** Range

**Text Areas :** PlainText

**Possible Answers :**

5 to 5.001

**Question Number : 58 Question Id : 70819119621 Question Type : SA**

**Correct Marks : 4 Wrong Marks : 0**

Among the following, number of metal/s which can be used as electrodes in the photoelectric cell is \_\_\_\_\_. (Integer answer)

(A) Li                      (B) Na                      (C) Rb                      (D) Cs

**Response Type :** Numeric

**Evaluation Required For SA :** Yes

**Show Word Count :** Yes

**Answers Type :** Range

**Text Areas :** PlainText

**Possible Answers :**

5 to 5.001

Question Number : 58 Question Id : 70819119621 Question Type : SA

Correct Marks : 4 Wrong Marks : 0

ਨਿਮਨ-ਲਿਖਤ ਅਲਕਲੀ ਧਾਤੂਆਂ ਵਿੱਚੋਂ ਕਿਹੜੀ ਧਾਤੂ ਦਾ ਉਪਯੋਗ ਫੋਟੋ-ਇਲੈਕਟ੍ਰਿਕ ਸੈਲ ਵਿੱਚ ਇਲੈਕਟਰੋਡ ਵੱਜੋਂ ਕੀਤਾ ਜਾਂਦਾ ਹੈ।  
(ਉੱਤਰ ਪੂਰਨ ਅੰਕ ਤੱਕ ਲਿਖੋ)

(A) Li (B) Na (C) Rb (D) Cs

Response Type : Numeric

Evaluation Required For SA : Yes

Show Word Count : Yes

Answers Type : Range

Text Areas : PlainText

Possible Answers :

5 to 5.001

Question Number : 59 Question Id : 70819119622 Question Type : SA

Correct Marks : 4 Wrong Marks : 0

The spin only magnetic moment of a divalent ion in aqueous solution (atomic number 29) is \_\_\_\_\_ BM.

Response Type : Numeric

Evaluation Required For SA : Yes

Show Word Count : Yes

Answers Type : Range

Text Areas : PlainText

Possible Answers :

5 to 5.001

Question Number : 59 Question Id : 70819119622 Question Type : SA

Correct Marks : 4 Wrong Marks : 0

ਜਲੀ ਘੋਲ ਵਿੱਚ ਦੋ-ਸੰਯੋਗੀ (2+) ਅਯਨ ਦੀ ਫਲਕ ਸਪਿਨ ਚੁੰਬਕੀ ਭ੍ਰਮਕ ਮਾਤਰਾ (spin only magnetic moment value) (ਪਰਮਾਣਵੀ ਸੰਖਿਆ 29) \_\_\_\_\_ BM ਹੈ। (ਉੱਤਰ ਪੂਰਨ ਅੰਕ ਤੱਕ ਲਿਖੋ)

Response Type : Numeric

**Evaluation Required For SA :** Yes

**Show Word Count :** Yes

**Answers Type :** Range

**Text Areas :** PlainText

**Possible Answers :**

5 to 5.001

**Question Number :** 60 **Question Id :** 70819119623 **Question Type :** SA

**Correct Marks :** 4 **Wrong Marks :** 0

The number of compound/s given below which contain/s —COOH group is \_\_\_\_\_.  
(Integer answer)

- |                      |                   |
|----------------------|-------------------|
| (A) Sulphanilic acid | (B) Picric acid   |
| (C) Aspirin          | (D) Ascorbic acid |

**Response Type :** Numeric

**Evaluation Required For SA :** Yes

**Show Word Count :** Yes

**Answers Type :** Range

**Text Areas :** PlainText

**Possible Answers :**

5 to 5.001

**Question Number :** 60 **Question Id :** 70819119623 **Question Type :** SA

**Correct Marks :** 4 **Wrong Marks :** 0

ਨਿਮਨ-ਲਿਖਤ ਯੋਗਿਕਾਂ ਵਿੱਚ \_\_\_\_\_ ਗਿਨਤੀ ਦੇ ਯੋਗਿਕਾਂ ਵਿੱਚ —COOH ਗਰੁੱਪ ਮੌਜੂਦ ਹੈ।  
(ਉੱਤਰ ਪੂਰਨ ਅੰਕ ਤੱਕ ਲਿਖੋ)

- |                      |                     |
|----------------------|---------------------|
| (A) ਸਲਫਾਨਿਲਿਕ ਤੇਜ਼ਾਬ | (B) ਪਿਕਰਿਕ ਤੇਜ਼ਾਬ   |
| (C) ਐਸਪੀਰਿਨ          | (D) ਅਸਕੋਰਬਿਕ ਤੇਜ਼ਾਬ |

**Response Type :** Numeric

**Evaluation Required For SA :** Yes

**Show Word Count :** Yes

**Answers Type :** Range

Text Areas : PlainText

Possible Answers :

5 to 5.001

## Mathematics Section A

Section Id :	708191848
Section Number :	5
Section type :	Online
Mandatory or Optional :	Mandatory
Number of Questions :	20
Number of Questions to be attempted :	20
Section Marks :	80
Mark As Answered Required? :	Yes
Sub-Section Number :	1
Sub-Section Id :	7081911128
Question Shuffling Allowed :	Yes

Question Number : 61 Question Id : 70819119624 Question Type : MCQ Option Shuffling : Yes

Is Question Mandatory : No

Correct Marks : 4 Wrong Marks : 1

If for the matrix,  $A = \begin{bmatrix} 1 & -\alpha \\ \alpha & \beta \end{bmatrix}$ ,  $AA^T = I_2$ , then the value of  $\alpha^4 + \beta^4$  is :

Options :

70819164021. 4

70819164022. 1

70819164023. 2

70819164024. 3

Question Number : 61 Question Id : 70819119624 Question Type : MCQ Option Shuffling : Yes

Is Question Mandatory : No

Correct Marks : 4 Wrong Marks : 1

ਜੇਕਰ ਮੈਟ੍ਰਿਕਸ  $A = \begin{bmatrix} 1 & -\alpha \\ \alpha & \beta \end{bmatrix}$  ਲਈ,  $AA^T = I_2$  ਤਦ  $\alpha^4 + \beta^4$  ਦਾ ਮੁੱਲ :

Options :

70819164021. 4

70819164022. 1

70819164023. 2

70819164024. 3

Question Number : 62 Question Id : 70819119625 Question Type : MCQ Option Shuffling : Yes

Is Question Mandatory : No

Correct Marks : 4 Wrong Marks : 1

Let A be a  $3 \times 3$  matrix with  $\det(A) = 4$ . Let  $R_i$  denote the  $i^{\text{th}}$  row of A. If a matrix B is obtained by performing the operation  $R_2 \rightarrow 2R_2 + 5R_3$  on 2A, then  $\det(B)$  is equal to :

Options :

70819164025. 16

70819164026. 80

70819164027. 64

70819164028. 128

Question Number : 62 Question Id : 70819119625 Question Type : MCQ Option Shuffling : Yes  
Is Question Mandatory : No

Correct Marks : 4 Wrong Marks : 1

ਜੇਕਰ  $A$  ਕ੍ਰਮ  $3 \times 3$  ਦੀ ਮੈਟ੍ਰਿਕਸ ਹੈ,  $\det(A) = 4$  ਮੰਨ ਲਓ  $R_i$  ਮੈਟ੍ਰਿਕਸ  $A$  ਦੀ  $i$  ਵੀਂ ਕਤਾਰ ਹੈ। ਜੇਕਰ ਮੈਟ੍ਰਿਕਸ  $B$ , ਮੈਟ੍ਰਿਕਸ  $2A$  ਉਤੇ ਸੰਕਿਰਿਆ  $R_2 \rightarrow 2R_2 + 5R_3$  ਲਗਾਉਣ ਨਾਲ ਮਿਲਦੀ ਹੈ ਤੱਦ  $\det(B)$  ਬਰਾਬਰ ਹੈ :

Options :

70819164025. 16

70819164026. 80

70819164027. 64

70819164028. 128

Question Number : 63 Question Id : 70819119626 Question Type : MCQ Option Shuffling : Yes  
Is Question Mandatory : No

Correct Marks : 4 Wrong Marks : 1

The following system of linear equations

$$2x + 3y + 2z = 9$$

$$3x + 2y + 2z = 9$$

$$x - y + 4z = 8$$

Options :

70819164029. does not have any solution

70819164030. has a unique solution

70819164031. has infinitely many solutions

**Question Number : 63 Question Id : 70819119626 Question Type : MCQ Option Shuffling : Yes**

**Is Question Mandatory : No**

**Correct Marks : 4 Wrong Marks : 1**

ਹੇਠ ਦਿੱਤੀ ਰੇਖਿਕ ਸਮੀਕਰਨਾਂ ਦੀ ਪ੍ਰਣਾਲੀ

$$2x + 3y + 2z = 9$$

$$3x + 2y + 2z = 9$$

$$x - y + 4z = 8$$

**Options :**

70819164029. ਕੋਲ ਕੋਈ ਹੱਲ ਨਹੀਂ ਹੈ।

70819164030. ਵਿਲੱਖਣ ਹੱਲ ਹੈ।

70819164031. ਕੋਲ ਅਸੀਮਤ ਕਈ ਹੱਲ ਹਨ।

70819164032. ਕੋਲ  $\alpha + \beta^2 + \gamma^3 = 12$  ਨੂੰ ਸੰਤੁਸ਼ਟ ਕਰਦਾ  $(\alpha, \beta, \gamma)$  ਹੱਲ ਹੈ।

**Question Number : 64 Question Id : 70819119627 Question Type : MCQ Option Shuffling : Yes**

**Is Question Mandatory : No**

**Correct Marks : 4 Wrong Marks : 1**

If  $I_n = \int_{\frac{\pi}{4}}^{\frac{\pi}{2}} \cot^n x \, dx$ , then :

**Options :**

70819164033.  $\frac{1}{I_2 + I_4}, \frac{1}{I_3 + I_5}, \frac{1}{I_4 + I_6}$  are in A.P.

70819164034.  $I_2 + I_4, I_3 + I_5, I_4 + I_6$  are in A.P.

70819164035.  $\frac{1}{I_2 + I_4}, \frac{1}{I_3 + I_5}, \frac{1}{I_4 + I_6}$  are in G.P.

70819164036.  $I_2 + I_4, (I_3 + I_5)^2, I_4 + I_6$  are in G.P.

**Question Number : 64 Question Id : 70819119627 Question Type : MCQ Option Shuffling : Yes**  
**Is Question Mandatory : No**

**Correct Marks : 4 Wrong Marks : 1**

ਜੇਕਰ  $I_n = \int_{\frac{\pi}{4}}^{\frac{\pi}{2}} \cot^n x \, dx$ , ਤਦ

**Options :**

70819164033.  $\frac{1}{I_2 + I_4}, \frac{1}{I_3 + I_5}, \frac{1}{I_4 + I_6}$  ਅੰਕਗਣਿਤਿਕ ਲੜੀ ਵਿੱਚ ਹਨ।

70819164034.  $I_2 + I_4, I_3 + I_5, I_4 + I_6$  ਅੰਕਗਣਿਤਿਕ ਲੜੀ ਵਿੱਚ ਹਨ।

70819164035.  $\frac{1}{I_2 + I_4}, \frac{1}{I_3 + I_5}, \frac{1}{I_4 + I_6}$  ਜਿਮਾਇਤੀ ਲੜੀ ਵਿੱਚ ਹਨ।

70819164036.  $I_2 + I_4, (I_3 + I_5)^2, I_4 + I_6$  ਜਿਮਾਇਤੀ ਲੜੀ ਵਿੱਚ ਹਨ।

**Question Number : 65 Question Id : 70819119628 Question Type : MCQ Option Shuffling : Yes**  
**Is Question Mandatory : No**

**Correct Marks : 4 Wrong Marks : 1**

A function  $f(x)$  is given by  $f(x) = \frac{5^x}{5^x + 5}$ , then the sum of the series

$$f\left(\frac{1}{20}\right) + f\left(\frac{2}{20}\right) + f\left(\frac{3}{20}\right) + \dots + f\left(\frac{39}{20}\right)$$

is equal to :

Options :

70819164037.  $\frac{29}{2}$

70819164038.  $\frac{49}{2}$

70819164039.  $\frac{39}{2}$

70819164040.  $\frac{19}{2}$

Question Number : 65 Question Id : 70819119628 Question Type : MCQ Option Shuffling : Yes

Is Question Mandatory : No

Correct Marks : 4 Wrong Marks : 1

ਜੇਕਰ ਫਲਨ  $f(x)$  ;  $f(x) = \frac{5^x}{5^x + 5}$  ਦੁਆਰਾ ਦਿੱਤਾ ਹੈ।

ਤੱਦ ਲੜੀ

$f\left(\frac{1}{20}\right) + f\left(\frac{2}{20}\right) + f\left(\frac{3}{20}\right) + \dots + f\left(\frac{39}{20}\right)$  ਦਾ ਜੋੜ ਬਰਾਬਰ ਹੈ :

Options :

70819164037.  $\frac{29}{2}$

70819164038.  $\frac{49}{2}$

70819164039.  $\frac{39}{2}$

70819164040.  $\frac{19}{2}$

**Question Number : 66 Question Id : 70819119629 Question Type : MCQ Option Shuffling : Yes**  
**Is Question Mandatory : No**

**Correct Marks : 4 Wrong Marks : 1**

Let  $\alpha$  and  $\beta$  be the roots of  $x^2 - 6x - 2 = 0$ . If  $a_n = \alpha^n - \beta^n$  for  $n \geq 1$ , then the value of  $\frac{a_{10} - 2a_8}{3a_9}$

is :

**Options :**

70819164041. 4

70819164042. 3

70819164043. 2

70819164044. 1

**Question Number : 66 Question Id : 70819119629 Question Type : MCQ Option Shuffling : Yes**  
**Is Question Mandatory : No**

**Correct Marks : 4 Wrong Marks : 1**

ਮੰਨ ਲਓ  $\alpha$  ਅਤੇ  $\beta$  ਸਮੀਕਰਨ  $x^2 - 6x - 2 = 0$  ਦੇ ਮੂਲ ਹਨ। ਜੇਕਰ  $a_n = \alpha^n - \beta^n$ ,  $n \geq 1$  ਲਈ, ਤਦ  $\frac{a_{10} - 2a_8}{3a_9}$  ਦਾ

ਮੁੱਲ :

**Options :**

70819164041. 4

70819164042. 3

70819164043. <sup>2</sup>

70819164044. <sup>1</sup>

**Question Number : 67 Question Id : 70819119630 Question Type : MCQ Option Shuffling : Yes**

**Is Question Mandatory : No**

**Correct Marks : 4 Wrong Marks : 1**

The minimum value of  $f(x) = a^{ax} + a^{1-ax}$ , where  $a, x \in \mathbb{R}$  and  $a > 0$ , is equal to :

**Options :**

70819164045.  $a + 1$

70819164046.  $a + \frac{1}{a}$

70819164047.  $2\sqrt{a}$

70819164048.  $2a$

**Question Number : 67 Question Id : 70819119630 Question Type : MCQ Option Shuffling : Yes**

**Is Question Mandatory : No**

**Correct Marks : 4 Wrong Marks : 1**

$f(x) = a^{ax} + a^{1-ax}$  ਦਾ ਨਿਊਨਤਮ ਮੁਲ, ਜਿਥੇ  $a, x \in \mathbb{R}$  ਅਤੇ  $a > 0$  ਬਰਾਬਰ ਹੈ :

**Options :**

70819164045.  $a + 1$

70819164046.  $a + \frac{1}{a}$

70819164047.  $2\sqrt{a}$

70819164048.  $2a$

**Question Number : 68 Question Id : 70819119631 Question Type : MCQ Option Shuffling : Yes  
Is Question Mandatory : No**

**Correct Marks : 4 Wrong Marks : 1**

The integral  $\int \frac{e^{3\log_e 2x} + 5e^{2\log_e 2x}}{e^{4\log_e x} + 5e^{3\log_e x} - 7e^{2\log_e x}} dx, x > 0$ , is equal to :

(where c is a constant of integration)

**Options :**

70819164049.  $\log_e |x^2 + 5x - 7| + c$

70819164050.  $4\log_e |x^2 + 5x - 7| + c$

70819164051.  $\frac{1}{4}\log_e |x^2 + 5x - 7| + c$

70819164052.  $\log_e \sqrt{x^2 + 5x - 7} + c$

**Question Number : 68 Question Id : 70819119631 Question Type : MCQ Option Shuffling : Yes  
Is Question Mandatory : No**

**Correct Marks : 4 Wrong Marks : 1**

ਇਨਟੀਗਰਲ  $\int \frac{e^{3\log_e 2x} + 5e^{2\log_e 2x}}{e^{4\log_e x} + 5e^{3\log_e x} - 7e^{2\log_e x}} dx, x > 0$ , ਬਰਾਬਰ ਹੈ :

(c ਇਨਟੀਗਰੇਸ਼ਨ ਦਾ ਅੱਚਲ ਹੈ।)

**Options :**

70819164049.  $\log_e |x^2 + 5x - 7| + c$

70819164050.  $4\log_e |x^2 + 5x - 7| + c$

70819164051.  $\frac{1}{4}\log_e |x^2 + 5x - 7| + c$

70819164052.  $\log_e \sqrt{x^2 + 5x - 7} + c$

**Question Number : 69 Question Id : 70819119632 Question Type : MCQ Option Shuffling : Yes**

**Is Question Mandatory : No**

**Correct Marks : 4 Wrong Marks : 1**

If  $\alpha, \beta \in \mathbb{R}$  are such that  $1 - 2i$  (here  $i^2 = -1$ ) is a root of  $z^2 + \alpha z + \beta = 0$ , then  $(\alpha - \beta)$  is equal to :

**Options :**

70819164053. 3

70819164054. -3

70819164055. 7

70819164056. -7

**Question Number : 69 Question Id : 70819119632 Question Type : MCQ Option Shuffling : Yes**

**Is Question Mandatory : No**

**Correct Marks : 4 Wrong Marks : 1**

ਜੇਕਰ  $\alpha, \beta \in \mathbb{R}$ , ਜਦਕਿ  $1 - 2i$  (ਇਥੇ  $i^2 = -1$ ) ਸਮੀਕਰਨ  $z^2 + \alpha z + \beta = 0$  ਦਾ ਮੂਲ ਹੈ ਤਾਂ  $(\alpha - \beta)$  ਬਰਾਬਰ ਹੈ :

**Options :**

70819164053. 3

70819164054. -3

70819164055. 7

70819164056. -7

**Question Number : 70 Question Id : 70819119633 Question Type : MCQ Option Shuffling : Yes**

**Is Question Mandatory : No**

**Correct Marks : 4 Wrong Marks : 1**

If the curve  $x^2 + 2y^2 = 2$  intersects the line  $x + y = 1$  at two points P and Q, then the angle subtended by the line segment PQ at the origin is :

**Options :**

70819164057.  $\frac{\pi}{2} + \tan^{-1}\left(\frac{1}{4}\right)$

70819164058.  $\frac{\pi}{2} - \tan^{-1}\left(\frac{1}{4}\right)$

70819164059.  $\frac{\pi}{2} + \tan^{-1}\left(\frac{1}{3}\right)$

70819164060.  $\frac{\pi}{2} - \tan^{-1}\left(\frac{1}{3}\right)$

**Question Number : 70 Question Id : 70819119633 Question Type : MCQ Option Shuffling : Yes**

**Is Question Mandatory : No**

Correct Marks : 4 Wrong Marks : 1

ਜੇਕਰ ਵਰਤਰ  $x^2 + 2y^2 = 2$ , ਰੇਖਾ  $x + y = 1$  ਨੂੰ ਬਿੰਦੂ P ਅਤੇ Q ਉੱਤੇ ਕੱਟ ਕਰਦੀ ਹੈ ਤੱਦ ਰੇਖਾ PQ ਮੁੱਢ (origin) ਤੇ ਕੋਣ ਬਣਾਉਂਦੀ ਹੈ :

Options :

70819164057.  $\frac{\pi}{2} + \tan^{-1}\left(\frac{1}{4}\right)$

70819164058.  $\frac{\pi}{2} - \tan^{-1}\left(\frac{1}{4}\right)$

70819164059.  $\frac{\pi}{2} + \tan^{-1}\left(\frac{1}{3}\right)$

70819164060.  $\frac{\pi}{2} - \tan^{-1}\left(\frac{1}{3}\right)$

Question Number : 71 Question Id : 70819119634 Question Type : MCQ Option Shuffling : Yes

Is Question Mandatory : No

Correct Marks : 4 Wrong Marks : 1

The shortest distance between the line  $x - y = 1$  and the curve  $x^2 = 2y$  is :

Options :

70819164061.  $\frac{1}{\sqrt{2}}$

70819164062.  $\frac{1}{2\sqrt{2}}$

70819164063. 0

70819164064.

Question Number : 71 Question Id : 70819119634 Question Type : MCQ Option Shuffling : Yes

Is Question Mandatory : No

Correct Marks : 4 Wrong Marks : 1

ਰੇਖਾ  $x - y = 1$  ਅਤੇ ਵਰਤ  $x^2 = 2y$  ਵਿਚਕਾਰ ਨਿਊਨਤਮ ਦੂਰੀ ਹੈ :

Options :

70819164061.  $\frac{1}{\sqrt{2}}$

70819164062.  $\frac{1}{2\sqrt{2}}$

70819164063. 0

70819164064.  $\frac{1}{2}$

Question Number : 72 Question Id : 70819119635 Question Type : MCQ Option Shuffling : Yes

Is Question Mandatory : No

Correct Marks : 4 Wrong Marks : 1

A hyperbola passes through the foci of the ellipse  $\frac{x^2}{25} + \frac{y^2}{16} = 1$  and its transverse and conjugate axes coincide with major and minor axes of the ellipse, respectively. If the product of their eccentricities is one, then the equation of the hyperbola is :

Options :

70819164065.  $\frac{x^2}{9} - \frac{y^2}{16} = 1$

70819164066.  $\frac{x^2}{9} - \frac{y^2}{4} = 1$

70819164067.  $\frac{x^2}{9} - \frac{y^2}{25} = 1$

70819164068.  $x^2 - y^2 = 9$

Question Number : 72 Question Id : 70819119635 Question Type : MCQ Option Shuffling : Yes

Is Question Mandatory : No

Correct Marks : 4 Wrong Marks : 1

ਇੱਕ ਹਾਈਪਰਬੋਲਾ, ਜੋ ਇਲਿਪਸ  $\frac{x^2}{25} + \frac{y^2}{16} = 1$  ਦੇ ਫੋਕਸ ਵਿੱਚੋਂ ਲੰਘਦਾ ਹੈ ਅਤੇ ਇਸ ਦਾ ਤਿਰਛਾ ਪੂਰਾਂ ਅਤੇ ਸੰਯੁਗਮੀ ਪੂਰਾਂ

ਇਲਿਪਸ ਦੇ ਕ੍ਰਮਵਾਰ ਦੀਰਘ ਪੂਰੇ ਅਤੇ ਲਘੂ ਪੂਰੇ ਚਿੱਤੇ, ਇਕਸਾਰ ਹੁੰਦਾ ਹੈ। ਜੇ ਇਹਨਾਂ ਦੇ ਅਸਮਕੋਦਰਤਾਂ ਦਾ ਗੁਣਨਫਲ 1 ਹੈ ਤਾਂ ਹਾਈਪਰਬੋਲੇ ਦੀ ਸਮੀਕਰਨ ਹੈ :

Options :

70819164065.  $\frac{x^2}{9} - \frac{y^2}{16} = 1$

70819164066.  $\frac{x^2}{9} - \frac{y^2}{4} = 1$

70819164067.  $\frac{x^2}{9} - \frac{y^2}{25} = 1$

70819164068.  $x^2 - y^2 = 9$

Question Number : 73 Question Id : 70819119636 Question Type : MCQ Option Shuffling : Yes

Is Question Mandatory : No

**Correct Marks : 4 Wrong Marks : 1**

A plane passes through the points A(1, 2, 3), B(2, 3, 1) and C(2, 4, 2). If O is the origin and P is (2, -1, 1), then the projection of  $\vec{OP}$  on this plane is of length :

**Options :**

70819164069.  $\sqrt{\frac{2}{3}}$

70819164070.  $\sqrt{\frac{2}{11}}$

70819164071.  $\sqrt{\frac{2}{7}}$

70819164072.  $\sqrt{\frac{2}{5}}$

**Question Number : 73 Question Id : 70819119636 Question Type : MCQ Option Shuffling : Yes**

**Is Question Mandatory : No**

**Correct Marks : 4 Wrong Marks : 1**

ਇੱਕ ਸਮਤਲ ਬਿੰਦੂ A(1, 2, 3), B(2, 3, 1) ਅਤੇ C(2, 4, 2). ਵਿੱਚੋਂ ਲੰਘਦਾ ਹੈ ਜੇਕਰ O ਮੁੱਢ (origin) ਅਤੇ P (2, -1, 1), ਤਦ ਸਮਤਲ ਵਿੱਚ ਪ੍ਰੋਜੈਕਸ਼ਨ  $\vec{OP}$  ਦੀ ਲੰਬਾਈ ਹੈ :

**Options :**

70819164069.  $\sqrt{\frac{2}{3}}$

70819164070.  $\sqrt{\frac{2}{11}}$

70819164071.  $\sqrt{\frac{2}{7}}$

70819164072.  $\sqrt{\frac{2}{5}}$

Question Number : 74 Question Id : 70819119637 Question Type : MCQ Option Shuffling : Yes

Is Question Mandatory : No

Correct Marks : 4 Wrong Marks : 1

$\lim_{n \rightarrow \infty} \left[ \frac{1}{n} + \frac{n}{(n+1)^2} + \frac{n}{(n+2)^2} + \dots + \frac{n}{(2n-1)^2} \right]$  is equal to :

Options :

70819164073. 1

70819164074.  $\frac{1}{2}$

70819164075.  $\frac{1}{3}$

70819164076.  $\frac{1}{4}$

Question Number : 74 Question Id : 70819119637 Question Type : MCQ Option Shuffling : Yes

Is Question Mandatory : No

Correct Marks : 4 Wrong Marks : 1

$\lim_{n \rightarrow \infty} \left[ \frac{1}{n} + \frac{n}{(n+1)^2} + \frac{n}{(n+2)^2} + \dots + \frac{n}{(2n-1)^2} \right]$  घटाघर है :

Options :

70819164073. 1

70819164074.  $\frac{1}{2}$

70819164075.  $\frac{1}{3}$

70819164076.  $\frac{1}{4}$

**Question Number : 75 Question Id : 70819119638 Question Type : MCQ Option Shuffling : Yes**

**Is Question Mandatory : No**

**Correct Marks : 4 Wrong Marks : 1**

In a group of 400 people, 160 are smokers and non-vegetarian; 100 are smokers and vegetarian and the remaining 140 are non-smokers and vegetarian. Their chances of getting a particular chest disorder are 35%, 20% and 10% respectively. A person is chosen from the group at random and is found to be suffering from the chest disorder. The probability that the selected person is a smoker and non-vegetarian is :

**Options :**

70819164077.  $\frac{7}{45}$

70819164078.  $\frac{8}{45}$

70819164079.  $\frac{28}{45}$

70819164080.  $\frac{14}{45}$

**Question Number : 75 Question Id : 70819119638 Question Type : MCQ Option Shuffling : Yes**

**Is Question Mandatory : No**

**Correct Marks : 4 Wrong Marks : 1**

400 ਲੋਕਾਂ ਦੇ ਇੱਕ ਗੱਰੁਪ ਵਿਚ, 160 ਸਿਗਰਟ ਪੀਣਵਾਲੇ ਅਤੇ ਸ਼ਾਕਾਹਾਰੀ, 100 ਸਿਗਰਟ ਪੀਣਵਾਲੇ ਅਤੇ ਸ਼ਾਕਾਹਾਰੀ, ਅਤੇ ਬਾਕੀ ਬਚੇ 140 ਸਿਗਰਟ ਨਾ ਪੀਣਵਾਲੇ ਅਤੇ ਸ਼ਾਕਾਹਾਰੀ ਹਨ। ਇਹਨਾਂ ਨੂੰ ਛਾਤੀ ਦੇ ਖਾਸ ਰੋਗ ਹੋਣ ਦੀ ਸੰਭਾਵਨਾ ਕ੍ਰਮਵਾਰ 35%, 20% ਅਤੇ 10% ਹੈ। ਇੱਕ ਵਿਅਕਤੀ ਨੂੰ ਬੇਤਰਤੀਬੇ ਢੰਗ ਨਾਲ ਚੁਣਿਆ ਜਾਂਦਾ ਹੈ ਅਤੇ ਉਸ ਨੂੰ ਛਾਤੀ ਦੇ ਰੋਗ ਤੋਂ ਪੀੜਤ ਪਾਇਆ ਜਾਂਦਾ ਹੈ। ਚੁਣੇ ਗਏ ਵਿਅਕਤੀ ਦੀ ਸਿਗਰਟ ਪੀਣਵਾਲਾ ਅਤੇ ਸ਼ਾਕਾਹਾਰੀ ਹੋਣ ਦੀ ਸੰਭਾਵਨਾ ਹੈ :

**Options :**

70819164077.  $\frac{7}{45}$

70819164078.  $\frac{8}{45}$

70819164079.  $\frac{28}{45}$

70819164080.  $\frac{14}{45}$

**Question Number : 76 Question Id : 70819119639 Question Type : MCQ Option Shuffling : Yes**

**Is Question Mandatory : No**

**Correct Marks : 4 Wrong Marks : 1**

Let A be a set of all 4-digit natural numbers whose exactly one digit is 7. Then the probability that a randomly chosen element of A leaves remainder 2 when divided by 5 is :

**Options :**

70819164081.  $\frac{1}{5}$

70819164082.  $\frac{2}{9}$

70819164083.  $\frac{97}{297}$

70819164084.  $\frac{122}{297}$

**Question Number : 76 Question Id : 70819119639 Question Type : MCQ Option Shuffling : Yes**  
**Is Question Mandatory : No**

**Correct Marks : 4 Wrong Marks : 1**

ਮੰਨ ਲਓ A ਸਾਰੀਆਂ 4 ਅੰਕੀ ਪ੍ਰਕ੍ਰਿਤਕ ਸੰਖਿਆਵਾਂ ਦਾ ਸਮੂਹ ਹੈ ਜਿਸ ਦਾ ਸਿਰਫ ਇੱਕ ਅੰਕ 7 ਹੈ। ਇੱਕ ਬੇਤਰਤੀਬੇ ਢੰਗ ਨਾਲ ਚੁਣੇ ਤੱਤ, ਜੋ ਕਿ 5 ਨਾਲ ਭਾਗ ਕਰਨ ਤੇ 2 ਬਾਕੀ ਛੱਡਦਾ ਹੈ, ਦੀ ਸੰਭਾਵਨਾ ਹੈ :

**Options :**

70819164081.  $\frac{1}{5}$

70819164082.  $\frac{2}{9}$

70819164083.  $\frac{97}{297}$

70819164084.  $\frac{122}{297}$

**Question Number : 77 Question Id : 70819119640 Question Type : MCQ Option Shuffling : Yes**  
**Is Question Mandatory : No**

**Correct Marks : 4 Wrong Marks : 1**

If  $0 < x, y < \pi$  and  $\cos x + \cos y - \cos(x + y) = \frac{3}{2}$ , then  $\sin x + \cos y$  is equal to :

**Options :**

70819164085.  $\frac{1}{2}$

70819164086.

$$\frac{\sqrt{3}}{2}$$

70819164087.  $\frac{1 - \sqrt{3}}{2}$

70819164088.  $\frac{1 + \sqrt{3}}{2}$

**Question Number : 77 Question Id : 70819119640 Question Type : MCQ Option Shuffling : Yes**

**Is Question Mandatory : No**

**Correct Marks : 4 Wrong Marks : 1**

ਜੇਕਰ  $0 < x, y < \pi$  ਅਤੇ  $\cos x + \cos y - \cos(x + y) = \frac{3}{2}$ , ਤਦ  $\sin x + \cos y$  ਬਰਾਬਰ ਹੈ :

**Options :**

70819164085.  $\frac{1}{2}$

70819164086.  $\frac{\sqrt{3}}{2}$

70819164087.  $\frac{1 - \sqrt{3}}{2}$

70819164088.  $\frac{1 + \sqrt{3}}{2}$

**Question Number : 78 Question Id : 70819119641 Question Type : MCQ Option Shuffling : Yes**

**Is Question Mandatory : No**

**Correct Marks : 4 Wrong Marks : 1**

Let  $x$  denote the total number of one-one functions from a set  $A$  with 3 elements to a set  $B$  with 5 elements and  $y$  denote the total number of one-one functions from the set  $A$  to the set  $A \times B$ . Then :

**Options :**

70819164089.  $2y = 91x$

70819164090.  $2y = 273x$

70819164091.  $y = 91x$

70819164092.  $y = 273x$

**Question Number : 78 Question Id : 70819119641 Question Type : MCQ Option Shuffling : Yes**

**Is Question Mandatory : No**

**Correct Marks : 4 Wrong Marks : 1**

ਮੰਨ ਲਉ  $x$  ਸਮੂਹ  $A$ , ਜਿਸ ਵਿਚ 3 ਤੱਤ ਹਨ ਤੇ ਸਮੂਹ  $B$  ਕਿਸ ਵਿਚ 5 ਤੱਤ ਹਨ, ਤੱਕ ਕੁਲ ਇੱਕ-ਇੱਕ ਫਲਨਾਂ ਦੀ ਗਿਣਤੀ ਦਰਸਾਉਂਦਾ ਹੈ ਅਤੇ  $y$  ਸਮੂਹ  $A$  ਤੋਂ ਸਮੂਹ  $A \times B$  ਤੱਕ ਕੁੱਲ ਇੱਕ-ਇੱਕ ਫਲਨਾਂ ਦੀ ਗਿਣਤੀ ਦਰਸਾਉਂਦਾ ਹੈ ਤੱਦ :

**Options :**

70819164089.  $2y = 91x$

70819164090.  $2y = 273x$

70819164091.  $y = 91x$

70819164092.  $y = 273x$

**Question Number : 79 Question Id : 70819119642 Question Type : MCQ Option Shuffling : Yes**

**Is Question Mandatory : No**

Correct Marks : 4 Wrong Marks : 1

$\operatorname{cosec}\left[2\cot^{-1}(5) + \cos^{-1}\left(\frac{4}{5}\right)\right]$  is equal to :

Options :

70819164093.  $\frac{56}{33}$

70819164094.  $\frac{65}{33}$

70819164095.  $\frac{65}{56}$

70819164096.  $\frac{75}{56}$

Question Number : 79 Question Id : 70819119642 Question Type : MCQ Option Shuffling : Yes

Is Question Mandatory : No

Correct Marks : 4 Wrong Marks : 1

$\operatorname{cosec}\left[2\cot^{-1}(5) + \cos^{-1}\left(\frac{4}{5}\right)\right]$  ਬਰਾਬਰ ਹੈ :

Options :

70819164093.  $\frac{56}{33}$

70819164094.  $\frac{65}{33}$

70819164095.  $\frac{65}{56}$

70819164096.

**Question Number : 80 Question Id : 70819119643 Question Type : MCQ Option Shuffling : Yes  
Is Question Mandatory : No**

**Correct Marks : 4 Wrong Marks : 1**

The contrapositive of the statement "If you will work, you will earn money" is :

**Options :**

70819164097. To earn money, you need to work

70819164098. You will earn money, if you will not work

70819164099. If you will not earn money, you will not work

70819164100. If you will earn money, you will work

**Question Number : 80 Question Id : 70819119643 Question Type : MCQ Option Shuffling : Yes  
Is Question Mandatory : No**

**Correct Marks : 4 Wrong Marks : 1**

ਕਥਨ ਦਾ ਪ੍ਰਤਿਧਨਾਤਮਕ (contrapositive) "ਜੇਕਰ ਤੁਸੀਂ ਕੰਮ ਕਰੋਗੇ, ਤੁਸੀਂ ਪੈਸੇ ਕਮਾਉਗੇ।"

**Options :**

70819164097. ਪੈਸੇ ਕਮਾਉਣ ਲਈ, ਤੁਹਾਨੂੰ ਕੰਮ ਕਰਨ ਦੀ ਜ਼ਰੂਰਤ ਹੈ।

70819164098. ਤੁਸੀਂ ਪੈਸੇ ਕਮਾਉਗੇ, ਜੇਕਰ ਤੁਸੀਂ ਕੰਮ ਨਹੀਂ ਕਰੋਗੇ।

70819164099. ਜੇਕਰ ਤੁਸੀਂ ਪੈਸੇ ਨਹੀਂ ਕਮਾਉਗੇ, ਤੁਸੀਂ ਕੰਮ ਨਹੀਂ ਕਰੋਗੇ।

70819164100. ਜੇਕਰ ਤੁਸੀਂ ਪੈਸੇ ਕਮਾਉਗੇ, ਤੁਸੀਂ ਕੰਮ ਕਰੋਗੇ।

## Mathematics Section B

Section Id :	708191849
Section Number :	6
Section type :	Online
Mandatory or Optional :	Mandatory
Number of Questions :	10
Number of Questions to be attempted :	5
Section Marks :	20
Mark As Answered Required? :	Yes
Sub-Section Number :	1
Sub-Section Id :	7081911129
Question Shuffling Allowed :	Yes

Question Number : 81 Question Id : 70819119644 Question Type : SA

Correct Marks : 4 Wrong Marks : 0

A function  $f$  is defined on  $[-3, 3]$  as

$$f(x) = \begin{cases} \min\{|x|, 2 - x^2\}, & -2 \leq x \leq 2 \\ [x] & , 2 < |x| \leq 3 \end{cases}$$

where  $[x]$  denotes the greatest integer  $\leq x$ . The number of points, where  $f$  is not differentiable in  $(-3, 3)$  is \_\_\_\_\_.

Response Type : Numeric

Evaluation Required For SA : Yes

Show Word Count : Yes

Answers Type : Range

Text Areas : PlainText

Possible Answers :

5 to 5.001

Question Number : 81 Question Id : 70819119644 Question Type : SA

Correct Marks : 4 Wrong Marks : 0

ਜੇਕਰ ਫਲਨ  $f$  :

$$f(x) = \begin{cases} \min(|x|, 2 - x^2), & -2 \leq x \leq 2 \\ |x|, & 2 < |x| \leq 3 \end{cases}$$

$[-3, 3]$  ਉੱਤੇ ਪਰਿਭਾਸ਼ਿਤ ਹੈ ਜਿਥੇ  $[x]$  ਅਧਿਕਤਮਕ ਸੰਪੂਰਨ ਸੰਖਿਆ  $\leq x$  ਵਿੱਚ ਜਿਥੇ  $(-3, 3)$  ਵਿੱਚ ਜਿਥੇ  $f$  ਡਿਫਰੇਂਸ਼ਿਅਬਲ ਨਹੀਂ ਹੈ, ਉਹਨਾਂ ਬਿੰਦੂਆਂ ਦੀ ਗਿਣਤੀ \_\_\_\_\_ ਹੈ

Response Type : Numeric

Evaluation Required For SA : Yes

Show Word Count : Yes

Answers Type : Range

Text Areas : PlainText

Possible Answers :

5 to 5.001

Question Number : 82 Question Id : 70819119645 Question Type : SA

Correct Marks : 4 Wrong Marks : 0

If the curve,  $y = y(x)$  represented by the solution of the differential equation  $(2xy^2 - y)dx + xdy = 0$ , passes through the intersection of the lines,  $2x - 3y = 1$  and  $3x + 2y = 8$ , then  $|y(1)|$  is equal to \_\_\_\_\_.

Response Type : Numeric

Evaluation Required For SA : Yes

Show Word Count : Yes

Answers Type : Range

Text Areas : PlainText

Possible Answers :

5 to 5.001

Question Number : 82 Question Id : 70819119645 Question Type : SA

Correct Marks : 4 Wrong Marks : 0

ਜੇਕਰ ਵਤਰ  $y=y(x)$ , ਡਿਫਰੈਂਸ਼ੀਅਲ ਸਮੀਕਰਨ  $(2xy^2 - y)dx + xdy = 0$  ਦਾ ਹੱਲ, ਜੋ ਕਿ ਰੇਖਾਵਾਂ  $3y = 1$  ਅਤੇ  $3x + 2y = 8$  ਦੇ ਕਾਟ ਵੇ ਬਿੰਦੂ ਵਿਚੋਂ ਲੰਘਦਾ ਹੈ, ਨੂੰ ਦਰਸਾਉਂਦੀ ਹੈ। ਤਦ  $|y(1)|$  \_\_\_\_\_ ਦੇ ਬਰਾਬਰ ਹੈ।

**Response Type :** Numeric

**Evaluation Required For SA :** Yes

**Show Word Count :** Yes

**Answers Type :** Range

**Text Areas :** PlainText

**Possible Answers :**

5 to 5.001

**Question Number :** 83 **Question Id :** 70819119646 **Question Type :** SA

**Correct Marks :** 4 **Wrong Marks :** 0

The total number of two digit numbers 'n', such that  $3^n + 7^n$  is a multiple of 10, is \_\_\_\_\_.

**Response Type :** Numeric

**Evaluation Required For SA :** Yes

**Show Word Count :** Yes

**Answers Type :** Range

**Text Areas :** PlainText

**Possible Answers :**

5 to 5.001

**Question Number :** 83 **Question Id :** 70819119646 **Question Type :** SA

**Correct Marks :** 4 **Wrong Marks :** 0

ਕੁਲ ਦੋ-ਅੰਕੀ ਸੰਖਿਆਵਾਂ 'n' \_\_\_\_\_ ਹਨ, ਜਦਕਿ  $3^n + 7^n$ , 10 ਦਾ ਗੁਣਜ ਹੈ।

**Response Type :** Numeric

**Evaluation Required For SA :** Yes

**Show Word Count :** Yes

**Answers Type :** Range

**Text Areas :** PlainText

**Possible Answers :**

5 to 5.001

Question Number : 84 Question Id : 70819119647 Question Type : SA

Correct Marks : 4 Wrong Marks : 0

If  $\lim_{x \rightarrow 0} \frac{ax - (e^{4x} - 1)}{ax(e^{4x} - 1)}$  exists and is equal to b, then the value of  $a - 2b$  is \_\_\_\_\_.

Response Type : Numeric

Evaluation Required For SA : Yes

Show Word Count : Yes

Answers Type : Range

Text Areas : PlainText

Possible Answers :

5 to 5.001

Question Number : 84 Question Id : 70819119647 Question Type : SA

Correct Marks : 4 Wrong Marks : 0

ਜੇਕਰ  $\lim_{x \rightarrow 0} \frac{ax - (e^{4x} - 1)}{ax(e^{4x} - 1)}$  ਦੀ ਹੋਂਦ ਹੈ ਅਤੇ b ਦੇ ਬਰਾਬਰ ਹੈ ਤਾਂ  $a - 2b$  ਦਾ ਮੁੱਲ \_\_\_\_\_ ਹੈ।

Response Type : Numeric

Evaluation Required For SA : Yes

Show Word Count : Yes

Answers Type : Range

Text Areas : PlainText

Possible Answers :

5 to 5.001

Question Number : 85 Question Id : 70819119648 Question Type : SA

Correct Marks : 4 Wrong Marks : 0

If the curves  $x = y^4$  and  $xy = k$  cut at right angles, then  $(4k)^6$  is equal to \_\_\_\_\_.

**Response Type :** Numeric

**Evaluation Required For SA :** Yes

**Show Word Count :** Yes

**Answers Type :** Range

**Text Areas :** PlainText

**Possible Answers :**

5 to 5.001

**Question Number :** 85 **Question Id :** 70819119648 **Question Type :** SA

**Correct Marks :** 4 **Wrong Marks :** 0

ਜੇਕਰ ਵੱਤਰਾਂ  $x = y^4$  ਅਤੇ  $xy = k$  ਸਮਕੋਣ ਤੇ ਕੱਟਦੀਆਂ ਹਨ। ਤਾਂ  $(4k)^6$  \_\_\_\_\_ ਦੇ ਬਰਾਬਰ ਹੈ।

**Response Type :** Numeric

**Evaluation Required For SA :** Yes

**Show Word Count :** Yes

**Answers Type :** Range

**Text Areas :** PlainText

**Possible Answers :**

5 to 5.001

**Question Number :** 86 **Question Id :** 70819119649 **Question Type :** SA

**Correct Marks :** 4 **Wrong Marks :** 0

The value of  $\int_{-2}^2 |3x^2 - 3x - 6| dx$  is \_\_\_\_\_.

**Response Type :** Numeric

**Evaluation Required For SA :** Yes

**Show Word Count :** Yes

**Answers Type :** Range

**Text Areas :** PlainText

**Possible Answers :**

5 to 5.001

Question Number : 86 Question Id : 70819119649 Question Type : SA

Correct Marks : 4 Wrong Marks : 0

$$\int_{-2}^2 |3x^2 - 3x - 6| dx \text{ ਦਾ ਮੁੱਲ } \underline{\hspace{2cm}} \text{ ਹੈ।}$$

Response Type : Numeric

Evaluation Required For SA : Yes

Show Word Count : Yes

Answers Type : Range

Text Areas : PlainText

Possible Answers :

5 to 5.001

Question Number : 87 Question Id : 70819119650 Question Type : SA

Correct Marks : 4 Wrong Marks : 0

If the remainder when  $x$  is divided by 4 is 3, then the remainder when  $(2020 + x)^{2022}$  is divided by 8 is \_\_\_\_\_.

Response Type : Numeric

Evaluation Required For SA : Yes

Show Word Count : Yes

Answers Type : Range

Text Areas : PlainText

Possible Answers :

5 to 5.001

Question Number : 87 Question Id : 70819119650 Question Type : SA

Correct Marks : 4 Wrong Marks : 0

ਜੇਕਰ  $x$  ਨੂੰ 4 ਨਾਲ ਭਾਗ ਕੀਤਾ ਜਾਂਦਾ ਹੈ ਤਾਂ ਬਾਕੀ 3 ਬਚਦਾ ਹੈ ਤਦ  $(2020 + x)^{2022}$  ਨੂੰ 8 ਨਾਲ ਭਾਗ ਕਰਨ ਤੋਂ \_\_\_\_\_ ਬਚੇਗਾ।

**Response Type :** Numeric

**Evaluation Required For SA :** Yes

**Show Word Count :** Yes

**Answers Type :** Range

**Text Areas :** PlainText

**Possible Answers :**

5 to 5.001

**Question Number :** 88 **Question Id :** 70819119651 **Question Type :** SA

**Correct Marks :** 4 **Wrong Marks :** 0

A line ' $l$ ' passing through origin is perpendicular to the lines

$$l_1 : \vec{r} = (3 + t)\hat{i} + (-1 + 2t)\hat{j} + (4 + 2t)\hat{k}$$

$$l_2 : \vec{r} = (3 + 2s)\hat{i} + (3 + 2s)\hat{j} + (2 + s)\hat{k}$$

If the co-ordinates of the point in the first octant on ' $l_2$ ' at a distance of  $\sqrt{17}$  from the point of intersection of ' $l$ ' and ' $l_1$ ' are (a, b, c), then  $18(a + b + c)$  is equal to \_\_\_\_\_.

**Response Type :** Numeric

**Evaluation Required For SA :** Yes

**Show Word Count :** Yes

**Answers Type :** Range

**Text Areas :** PlainText

**Possible Answers :**

5 to 5.001

**Question Number :** 88 **Question Id :** 70819119651 **Question Type :** SA

**Correct Marks :** 4 **Wrong Marks :** 0

ਮੁੱਢ (origin) ਵਿੱਚੋਂ ਲੰਘਦੀ ਇੱਕ ਰੇਖਾ 'l', ਰੇਖਾਵਾਂ

$$l_1 : \vec{r} = (3 + t)\hat{i} + (-1 + 2t)\hat{j} + (4 + 2t)\hat{k}$$

$$l_2 : \vec{r} = (3 + 2s)\hat{i} + (3 + 2s)\hat{j} + (2 + s)\hat{k} \text{ ਉੱਤੇ ਲੰਬ ਹੈ,}$$

ਜੇਕਰ 'l<sub>2</sub>' ਦੇ ਪਹਿਲੇ ਅਠਤ ਦੇ ਨਿਰਦੇਸ਼ ਅੰਕ, ਜੋ ਕਿ ਰੇਖਾ 'l' ਤੇ 'l<sub>1</sub>' ਦੇ ਕਾਟਵੇਂ ਬਿੰਦੂ ਤੋਂ  $\sqrt{17}$  ਦੂਰੀ ਤੇ ਹੈ, (a, b, c) ਹਨ ਤੱਦ  $18(a+b+c)$  \_\_\_\_\_ ਦੇ ਬਰਾਬਰ ਹੈ।

**Response Type :** Numeric

**Evaluation Required For SA :** Yes

**Show Word Count :** Yes

**Answers Type :** Range

**Text Areas :** PlainText

**Possible Answers :**

5 to 5.001

**Question Number :** 89 **Question Id :** 70819119652 **Question Type :** SA

**Correct Marks :** 4 **Wrong Marks :** 0

A line is a common tangent to the circle  $(x - 3)^2 + y^2 = 9$  and the parabola  $y^2 = 4x$ . If the two points of contact (a, b) and (c, d) are distinct and lie in the first quadrant, then  $2(a + c)$  is equal to \_\_\_\_\_.

**Response Type :** Numeric

**Evaluation Required For SA :** Yes

**Show Word Count :** Yes

**Answers Type :** Range

**Text Areas :** PlainText

**Possible Answers :**

5 to 5.001

**Question Number :** 89 **Question Id :** 70819119652 **Question Type :** SA

**Correct Marks :** 4 **Wrong Marks :** 0

ਇੱਕ ਰੇਖਾ ਚੱਕਰ  $(x - 3)^2 + y^2 = 9$  ਅਤੇ ਪੈਰਾਬੋਲਾ  $y^2 = 4x$  ਦੀ ਸਾਂਝੀ ਸਪਰਸ਼ ਰੇਖਾ ਹੈ। ਜੇਕਰ ਦੋ ਸੰਪਰਕ ਬਿੰਦੂ (a, b) ਅਤੇ (c, d) ਭਿੰਨ-ਭਿੰਨ ਹਨ ਅਤੇ ਪਹਿਲੇ ਭਾਗ (first quadrant) ਵਿੱਚ ਹਨ। ਤੱਦ  $2(a + c)$  \_\_\_\_\_ ਦੇ ਬਰਾਬਰ ਹੈ।

**Response Type :** Numeric

**Evaluation Required For SA :** Yes

**Show Word Count :** Yes

**Answers Type :** Range

**Text Areas :** PlainText

**Possible Answers :**

5 to 5.001

**Question Number :** 90 **Question Id :** 70819119653 **Question Type :** SA

**Correct Marks :** 4 **Wrong Marks :** 0

Let  $\vec{a} = \hat{i} + \alpha\hat{j} + 3\hat{k}$  and  $\vec{b} = 3\hat{i} - \alpha\hat{j} + \hat{k}$ . If the area of the parallelogram whose adjacent sides are represented by the vectors  $\vec{a}$  and  $\vec{b}$  is  $8\sqrt{3}$  square units, then  $\vec{a} \cdot \vec{b}$  is equal to \_\_\_\_\_.

**Response Type :** Numeric

**Evaluation Required For SA :** Yes

**Show Word Count :** Yes

**Answers Type :** Range

**Text Areas :** PlainText

**Possible Answers :**

5 to 5.001

**Question Number :** 90 **Question Id :** 70819119653 **Question Type :** SA

**Correct Marks :** 4 **Wrong Marks :** 0

ਮੰਨ ਲਓ  $\vec{a} = \hat{i} + \alpha\hat{j} + 3\hat{k}$  ਅਤੇ  $\vec{b} = 3\hat{i} - \alpha\hat{j} + \hat{k}$ . ਜੇਕਰ ਸਮਾਂਤਰ ਚਤੁਰਭੁਜ, ਜਿਸ ਦੀਆਂ ਨਾਲਾਂ ਲਾਗਵੀਆਂ ਭੁਜਾਵਾਂ ਨੂੰ  $\vec{a}$  ਅਤੇ  $\vec{b}$  ਨਾਲ ਦਰਸਾਇਆ ਜਾਂਦਾ ਹੈ, ਦਾ ਖੇਤਰਫਲ  $8\sqrt{3}$  ਵਰਗ ਇਕਾਈ ਹੈ ਤਾਂ  $\vec{a} \cdot \vec{b}$  \_\_\_\_\_ ਦੇ ਬਰਾਬਰ ਹੈ।

**Response Type :** Numeric

**Evaluation Required For SA :** Yes

**Show Word Count :** Yes

**Answers Type :** Range

**Text Areas :** PlainText

**Possible Answers :**

5 to 5.001

